

GOAL ZERO

YETI[®]1000X

PORTABLE POWER STATION

USER GUIDE



POWER. ANYTHING. ANYWHERE.



CHARGE ME NOW



Before using or storing, plug your Goal Zero Yeti into the wall until it is fully charged. Keep your Goal Zero Yeti plugged in when not in use to ensure it is always ready. This will NOT cause harm to your battery.

For more tips and tricks on keeping your battery healthy, see the BATTERIES 101 section.



IMPORTANT SAFETY INSTRUCTIONS



Read all instructions and cautions carefully before use to avoid personal injury or damage to the unit and any connected products

Observe all Input/Output connectors ratings: To avoid fire or electrical shock hazard, observe all ratings on unit, and products you intend to use; check manuals for more information.

Use in a ventilated area: Ensure proper ventilation while in use and do not obstruct fan openings on unit. Inadequate ventilation may cause damage to the unit. Do not stack anything on top of the unit in storage or in use.

Power supplies will get hot when in use: Keep your Yeti Power supply in a dry, well ventilated area when in use. Do not keep the power supply under the lid when in use.

DO NOT operate in wet conditions: In order to avoid short circuits or electric shock do not allow unit to get wet. In the event the unit does get wet, let unit dry completely before using.

Keep the unit clean and dry: Inspect the unit for dirt, dust, or moisture on a regular basis.

Shock or Fire Hazard: This Yeti generates the same potentially lethal AC power as a normal household wall outlet. Please use it carefully just like using a normal AC outlet on the wall.

DO NOT insert foreign objects into outputs or ventilation holes.

DO NOT tamper with or attempt to replace your battery.

Any manipulation to the unit or its components will void all warranties.

Table of Contents

Getting Started	
i. Get to Know Your Gear	2
ii. How it Works	
Charging Your Goal Zero Yeti	5
i. Charging from the Wall	
ii. Charging from Solar	
Using Your Goal Zero Yeti	7
i. How to use	
ii. Best-Use Strategy	
iii. Cold Weather Usage	
iv. LCD Display	
Storage and Downtime Maintenance	9
Technical Specifications	10
Frequently Asked Questions	12
Troubleshooting	14
Education	15
i. Batteries 101	
ii. Solar 101	
Warranty	17
Suomalainen	22
Nederlands	44
Svenska	66

Get To Know Your Gear

8mm Input for Charging from Goal Zero Solar Panels, or AC

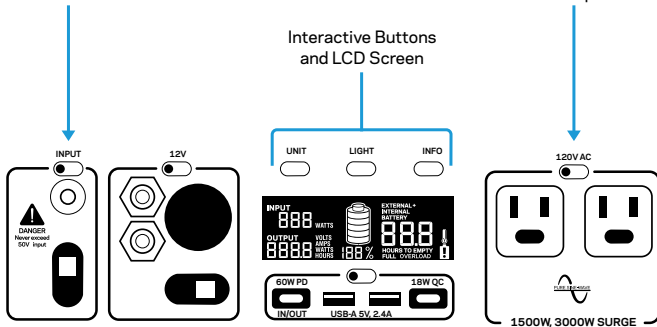

Anderson Power Pole Input for Charging from Goal Zero Solar Panels, or AC

12V Outputs

USB-C Input/Output Power Delivery 5-20V, up to 3A (60W)

USB 5V, up to 2.4A (12W)

USB-C 5-12V, 3A(18W)

Get To Know Your Gear

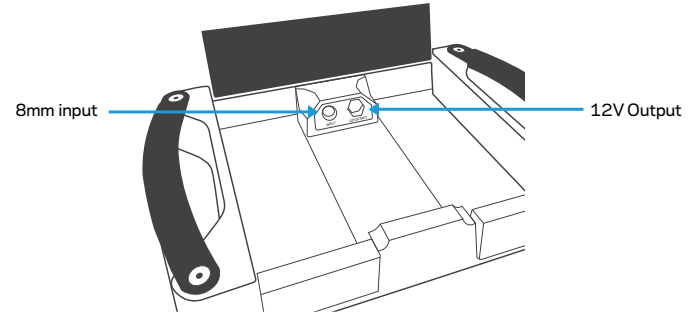

How it Works

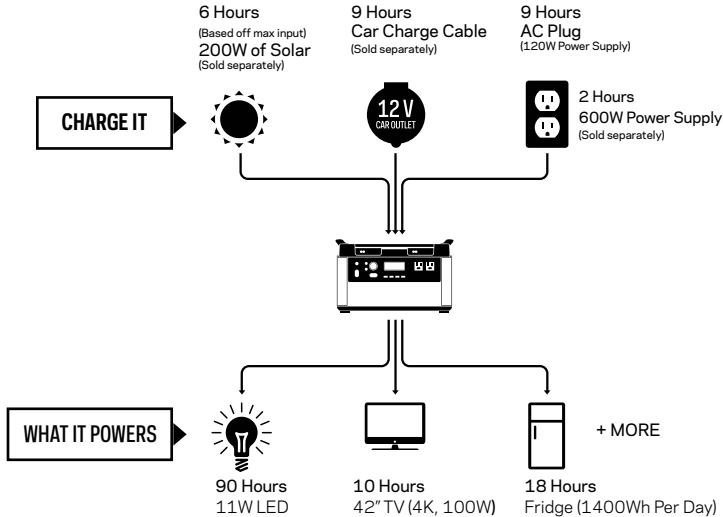

Charging Your Goal Zero Yeti

CHARGE ME NOW: Before using or storing, plug your Goal Zero Yeti into the wall until it is fully charged. Keep your Goal Zero Yeti plugged in when not in use to ensure it is always ready. This will NOT cause harm to your battery. For more tips and tricks on keeping your battery healthy, see the BATTERIES 101 section.

When charging your Goal Zero Yeti, you will notice a battery segment blinking in the display. This indicates the current charge status. Once your Goal Zero Yeti is fully charged, all battery segments will be lit and remain solid. As long as there is more power going into the Goal Zero Yeti than is being pulled from the output ports, the display will also indicate the time until fully charged. This is an estimated time based on the power input and output numbers at that moment; it will gradually adjust to a shorter or longer time as the average charge or discharge rates fluctuate.

Charging from the Wall

Using the included 1.20W AC Wall Charger, plug your Goal Zero Yeti into any wall outlet. You will know the Goal Zero Yeti is charging when the blue LED light next to the INPUT port turns on, and battery segments in the BATTERY DISPLAY are blinking. The Goal Zero Yeti is fully charged when all battery segments stop blinking and remain solid. The Goal Zero Yeti should recharge from the wall in about 9 hours.

1. The AC wall adapter comes in two pieces. Connect the two pieces by plugging the cable into the box.
2. The 1.20W AC Wall Charger with the 8mm DC barrel connector can be plugged into the the front of the Yeti or under the lid.
3. You can only use one wall charger at a time. If you want to charge your Yeti faster, call our solutions center or look at our fast charge options on goalzero.com.

NOTE: To charge from your 12V output in your vehicle, use our 12V Car Charging Cable SKU 98079 (sold separately).

IMPORTANT NOTE: When solar recharging your Goal Zero Yeti, take note of the voltages of the solar panels and do not exceed 50V. Individual solar panels, or solar panels chained in series in excess of 50V cannot be used with the Goal Zero Yeti and can cause serious damage to the unit. For help on chaining solar panels, call our Customer Solutions Center at 888-794-6250.

There are three different inputs you can use when charging your Goal Zero Yeti from solar, two of which are located in the "INPUT" area on the left side of the Goal Zero Yeti faceplate and a third one located inside the storage compartment under the top lid. One of the front ports and the port inside the storage compartment are round 8mm ports designed to be used with Goal Zero Solar Panels or wall charger. Each 8mm input port can handle up to 150W. The High Power Port (HPP) is designed to be used with larger or higher power solar panels and can handle 600W of power, which is the total capacity for power across all input ports.

1. Place your solar panel where it will get as much direct sunlight as possible.
2. Insert the blue-ringed solar panel plug into one of the INPUT ports, either on the front of the Goal Zero Yeti or in the storage compartment under the top lid. You will know the Goal Zero Yeti is charging when the blue LED light next to the INPUT port lights up, and the battery segments in the BATTERY DISPLAY are blinking. The Goal Zero Yeti is fully charged when all battery segments stop blinking and remain solid.
3. You can also connect the Goal Zero Yeti to solar panels using the HPP port and the appropriate adapter (if necessary), next to the 8mm charging port.
4. You can chain multiple Goal Zero Solar Panels together to reduce solar recharge times. Your Goal Zero Yeti is capable of taking in 150W of input through the 8mm ports and no more than 600W of solar through the HPP port.

NOTE: If you are inputting into multiple ports, know that likely only one input will be able to take power at a time due to differences in input voltage. In this scenario, the inputs will be prioritized as follows: 1. Front HPP 2. Front 8mm 3. Under The Lid 8mm. Also, solar and AC inputs will not be able to be combined. If you are inputting from both a solar panel and a wall outlet, the Yeti will prioritize the inputs based on the sequence listed above with the HPP port getting top priority.

Using your Goal Zero Yeti

How to use your Goal Zero Yeti:

1. Press the power button located above each port you will be using. **When not using certain ports, make sure to turn them off to conserve power.
2. You'll know the port is turned on when the white LED light on the button is illuminated.
3. Plug in your gear for power anywhere life takes you.
4. If possible, keep your Goal Zero Yeti plugged into a power source when not in use.
5. You can charge your Goal Zero Yeti, and run your gear at the same time.

Best-Use Strategy:

When charging gear with your Goal Zero Yeti, take note of the BATTERY DISPLAY. If you plug in devices that have a high power requirement (a large refrigerator), the charge level of your Goal Zero Yeti can drop very quickly and you may not get exactly 1000Wh of capacity. Also, especially when using the AC power output, the Goal Zero Yeti will be converting the energy from the DC power of the battery to the AC power needed by your device. Although your Goal Zero Yeti has a highly efficient inverter, there is still some energy lost in the conversion and you will not get the full rated capacity of the battery. If you're experiencing shorter runtimes, you may want to check the device's power requirements, see TROUBLESHOOTING for help.

Cold Weather Usage:

Cold temperatures (below freezing) can impact the Goal Zero Yeti's battery capacity. If you'll be out living off-grid in sub-zero conditions, we recommend keeping your Goal Zero Yeti in an insulated cooler, connected to a power source (solar panels), and charging your gear. The natural heat generated by the Goal Zero Yeti contained in an insulated cooler will keep battery capacity at its highest. The Yeti will not allow charging below freezing for safety reasons. The unit will show the thermometer icon and "COLD" as you approach this temperature. In a pinch, turning on your AC inverter may help to warm your unit quicker than it would naturally.

LCD Display

The built-in LCD display indicates four important things:

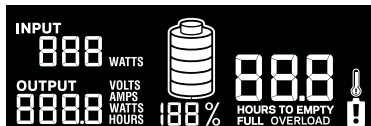

1. INPUT shows the amount of power (watts) going into the Goal Zero Yeti while charging. If charging from solar, you'll see the watts change as you reposition the panels into/out of the sunlight.
2. OUTPUT shows the amount of power (watts) your devices are using while plugged into the Goal Zero Yeti.
3. TIME TO EMPTY/FULL shows the amount of time before your Goal Zero Yeti is completely charged or empty, depending on if the net amount of power going into the Goal Zero Yeti is positive or negative.
4. BATTERY LEVEL shows 5 segments, approximating 20% - 40% - 60% - 80% - 100% capacity. As you use your Goal Zero Yeti, segments will disappear from the display, indicating the remaining charge. When charging your Goal Zero Yeti you will notice a battery segment blinking. This indicates the current charge status. Once your Goal Zero Yeti is fully charged, all battery segments will be lit and remain solid. As long as there is more power going into the Goal Zero Yeti than is being pulled from the output ports, the display will also indicate the time until fully charged. This is an estimated time based on the power input and output numbers at that time; it will adjust to a shorter or longer time if the charge or discharge rates fluctuate. Note that when you first plug in a

power source, whether it's a solar panel or a wall charger, the Yeti may take a moment to detect and adjust its charge circuitry before it starts drawing power from the source.

Front Buttons:

Pressing the LIGHT button will turn the display backlight on and off.

Pressing the UNIT button will scroll through different output and power consumption settings. Hold units + info to perform factory reset. this deletes wifi information and configurations. Hold units to reset watt hour counter.

Pressing the light + info buttons simultaneously, this will show the number of cycles on your battery pack in the input area of the display.

Storage and Downtime Maintenance

Having your Goal Zero Yeti connected to a power source, like a solar panel or wall plug, between adventures or while in storage keeps its battery healthy and topped off. This prolongs battery life and will ensure your Goal Zero Yeti is charged and ready to go all day, every day.

If you can't keep your Goal Zero Yeti plugged into a power source during storage, fully-charge your Goal Zero Yeti every 3-6 months and store it in a cool, dry place. If the Yeti has not been used for several months, it may require several charge cycles to restore accurate results on the battery percent and time remaining values on the screen. Failure to maintain your Goal Zero Yeti by following these steps can result in battery damage which will void the product warranty.

Technical Specifications

Charge times:

Wall Charger (120W)	9 hrs
Car Charger (120W)	9 hrs
Goal Zero Boulder 50	24-48 hrs
Goal Zero Boulder 100	12-24 hrs
Goal Zero Boulder 200 briefcase	6-12 hrs

Battery:





Cell Chemistry	Li-ion NMC
Pack Capacity	983Wh (10.8V, 91Ah)
Single Cell Equivalent Capacity	273Ah @ 3.6V
Lifecycles	500 Cycles to 80% capacity (Discharge rate: 1C, Full charge/discharge, Temp: 25C)
Shelf-life	Charge every 3-6 months
Management System	MPPT charge controller

Ports:

USB-A Ports (output)	5V, up to 2.4A (12W max), regulated
USB-C Port (output)	5 - 12V, up to 3.0A (18W max), regulated
USB-PD Port (input/output)	5 - 20V, up to 3.0A (60W max), regulated
6mm Port (output, 6mm)	12V, up to 10A (120W max), regulated
12V Car Port (output)	12V, up to 15A (180W max), regulated
12V High Power Por HPP (output)	12V, up to 15A (180W max), regulated
120V AC Inverter (output, pure sine wave)	120VAC 60Hz, 12.5A (1500W, 3000W surge)
230V AC Inverter (output, pure sine wave) UNIVERSAL OR AUSTRALIA (TYPE I) AC PLUGS	230VAC 50Hz, 6.5A (1500W, 3000W surge)
Charging Port (input, 8mm)	14-50V, up to 10A (150W max)
High Power Port HPP (input)	14-50V, up to 50A (600W max)
Expansion Module port	Covered port under the lid. To be used with Goal Zero expansion modules only.

Technical Specifications

General:

Weight	31.68 lbs (14.37 kg)
Dimensions	15.25 x 10.23 x 9.86 in (38.74 x 25.98 x 25.04 cm)
Operating Usage Temp.	32-104 F (0-40 C)
Certs	   
Warranty	24 months

Frequently Asked Questions

How do I reset my unit?

If you are experiencing issues the first step is to try a reset of your unit. To perform a reset, press and hold the info and units buttons at the same time for 5 seconds. You will see the screen flash off and then come back on after a successful reset. See if this resolved the issue you are experiencing.

My Yeti is not responding or is exhibiting odd behavior what should I do?

Try resetting the unit by holding the Units and Info button for 3 seconds to reset your Yeti. Check your Yeti to see if the issue is resolved after the reset.

My new Yeti does not initially charge to 100%, it only charges to 95% what's going on?

Cycle the battery a few times and the issue should resolve itself as the Yeti dials in its charge parameters.

Are there faster ways to recharge my Yeti?

Yes, check out our full list of charging options at Goalzero.com. Here we have options for fast charging as well as vehicle integration.

What does the snowflake icon and the thermometer icon mean?

If your Yeti displays the thermometer icon and a warning of HOT or COLD, this means you are either approaching or have exceeded the temperature thresholds of the Yeti. A warning of "cold" means you will need to warm the Yeti in order to resume full functionality while "hot" means you need to cool the unit.

have my Yeti connected to a charger but it is at 95% and not charging, what is going on?

In order to get the most life out of your battery we make sure to not stress the

battery pack at the full state of charge. The battery will charge to 100% and then stop, self-discharge over time to 98% before the charge will engage again. If you are wanting to make sure your Yeti is completely topped off for upcoming use, unplugging and then re-plugging in your input cable should reengage the input and start the charge again

My old Yeti accessory or charger is not working with my new Yeti X, should it be working?

Some of the smaller power supplies and legacy chargers will not work with the new Yeti X. For a full list of compatible charger and accessories for your product please visit www.gz.com/accessories.

Can I use my 3rd party panels with my Yeti

Yes, you can, so long as you stay under 50V. If using multiple 3rd party panels, be careful! Chaining 3rd party panels together can be dangerous if done in the wrong way so visit our website www.goalzero.com/serisparallel to learn how to safely combine panels.

Can I chain multiple goal Zero panels into a Yeti X?

Yes, our panels are designed to be safely chained together out of the box and eliminate the risks associated with 3rd party panels. You may need to pick up a 4 to 1 adapter cable to chain certain Goal Zero Solar panels together.

Can I charge my Yeti and my devices simultaneously?

Yes, you can use your devices and charge your Yeti at the same time.

How do I know if my Goal Zero Yeti is charged?

To check the charge level of your Goal Zero Yeti, refer to the Battery Display. When lit up, you'll see a battery outline with 5 segments, indicating the current charge level. It is OK to use your Goal Zero Yeti even when it's not fully charged.

How do I know if my device will work with the Goal Zero Yeti ?

First, you'll need to determine the amount of power your device requires. This may require some research on your end, a good internet search or examining the user guide for your device should suffice.

Second, you will need to check the capacity for the individual output ports. For example, the Goal Zero Yeti's AC port is powered by an inverter that allows for 1500W of power.

This means if your device is pulling more than 1500W for an extended period of time, the Goal Zero Yeti's inverter will shut off. Another number to watch for is the surge rating of your device as compared to that of the port. The Goal Zero Yeti inverter has an advanced surge management system that will maximize its compatibility with various devices, but there will still be items that will surge at a higher rate, and for a longer time, than the Goal Zero Yeti can manage, in which case the port will turn itself off.

Finally, once you know your device is compatible, you'll want to determine how long you'll be able to power your gear from the Goal Zero Yeti. Here's a quick and dirty lesson in power.

All GOAL ZERO Power Banks and Portable Power Stations have a number in their name, ex. Guide10 Plus recharger, Goal Zero Yeti 1000X. These numbers refer to the Watt Hours (Wh), or the amount of energy that can be stored in each recharger, and how you'll know if your gear is compatible with each recharger. For example, a 200Wh power station should run a 100W light for 2 hours ($200/100=2$). If your gear falls within the 1000Wh capacity of the Goal Zero Yeti, you'll want to check the restrictions on each of the output ports.

Another factor in the math is how much power is being converted going from the Goal Zero Yeti battery to the device you are powering/charging. In some situations, like when running a 12V device, such as the LAL 350, directly off the 12V port, there will be minimal conversion and thus very little additional losses. In using the USB ports to charge a phone, you add a layer of conversion (12V battery in the Goal Zero Yeti is being converted to a 5V USB output), which introduces around 10% of losses. When using the inverter, there are two layers of conversion (12V to high voltage, DC to AC). The least efficient way of using the battery in the Goal Zero Yeti is to use an AC-DC adapter off the AC ports, as is the case if you use a phone wall charger to charge your phone, as it adds yet another layer of conversion in the wall adapter.

So when you're deciding on what to power from your new GOAL ZERO recharger, do some research into your device's watt consumption. For more quick tips and learning tools, check out www.GoalZero.com/learn.html

If your devices are not recharging from your Goal Zero Yeti, follow these steps:

1. Ensure the Output Port has been turned on. The white LED light on the power button should be lit up.
 - a. If any of the lights have turned red, this indicates a trip. Push the button again to reset it. The light will turn white when it is successfully reset.
2. Check the Battery Display. If it is at 20% or below, charge your Goal Zero Yeti.
3. Check the LCD Display for warning icons:

OVERLOAD: Power draw exceeds port's maximum allowance. Indicated by red light in the port's button.



HOT - unit is too hot to safely function. Allow unit to cool and try again.



COLD - unit is too cold to safely function. Allow unit to warm and try again.



Battery requires attention.
Contact customer support.
1-888-794-6250

4. Verify your device is suitable for use with the Goal Zero Yeti:
 - a. All of the Goal Zero Yeti output ports have their own max power capacity. Check the Goal Zero Yeti's Tech Specs to ensure your device is compatible.
5. If you are still experiencing trouble with your Goal Zero Yeti, please call our Customer Solutions Center at 1-888-794-6250 or by email at support@goalzero.com.

BATTERIES 101: GOAL ZERO utilizes the latest and greatest in battery technology to accompany you on all life's adventures. From the versatile and lightweight Lithium Ion, to the robust and powerful Lead Acid, we've compiled some helpful tips to keep your GOAL ZERO batteries working their best.

i. Batteries need exercise.

The best thing for any battery is to use it. Don't leave the battery sitting without being charged for extended periods of time. If you will be storing the Goal Zero Yeti without a charger, make sure it's fully charged before you put it away.

ii. The "Battery Memory" myth.

Thanks to old Nickel-Cadmium (NiCd) batteries, there's a myth running around that you should completely drain your batteries before plugging them in for a recharge, called "deep cycling". Although true with NiCd batteries, the typical batteries you'll find in most of your gear today, including the advanced lithium and lead-acid batteries used in your GOAL ZERO rechargers, require no such draining. In fact, you should avoid deep cycling your batteries – it does more harm than good in most cases.

iii. The "Stadium Effect".

The stadium effect occurs when recharging your batteries. You'll notice your battery quickly filling up in the beginning, then slowing down noticeably when trying to charge up the last several percentages. Think of how quickly a stadium fills up when the doors first open – there are hundreds of open seats so it's easy to find the one you want. Eventually there are only a few open seats here and there and people have to maneuver around to find the spot they want and filling those seats takes longer. The same theory applies to recharging batteries. It's easy for energy to flow in and take up empty space in the beginning, and as time goes on and there is less space available, it takes longer for the energy to fill in the holes.

iv. Read the manual.

Yeah, it might be a long read, but the manual is the best place to find the dos and don'ts for the battery in your specific device. Reading your manual will ensure you're taking steps to keep your batteries happy and healthy.

SOLAR 101: GOAL ZERO makes it easy to recharge your gear from the sun – we didn't invent solar power, we perfected it. Some things to keep in mind when recharging your gear with solar power:

i. Solar panels don't store power from the sun, they collect it.

We teach you to COLLECT – STORE – USE, which is the best way to utilize solar power to recharge your gear. COLLECT the sun's energy with a solar panel. STORE the power in a recharger. USE the recharger to power your gear, day or night. If you're really a diehard, you can plug your gear directly into the junction box located on the back of our NOMAD Solar Panels to recharge from the sun.

ii. Not all solar charge times are created equal.

Most solar panel manufacturers calculate their recharge times with the following equation: Device Watt Hours/Solar Panel Watts = Solar Recharge Times. So theoretically, a 13 watt solar panel would recharge a 50 watt-hour recharger in 3.84 hours ($50/13 = 3.84$) – and this is the number you could find in marketing material for a solar panel. However, in order to standardize results across all manufacturers, these tests are completed in laboratory settings. The truth is, on a good, sunny day, you'll receive about 65-85% of your solar panel's rated wattage, and this is how the engineers at GOAL ZERO calculate the solar recharge times you see on our packaging.

iii. Solar works, even in overcast conditions.

Solar panels utilize IR, UV, and visible rays from the sun that can penetrate through clouds. Although the efficiency of the solar panel will decrease in cloudy conditions, you'll still be collecting valuable power from the sun.

iv. Keep away from shade and windows.

Although you should seek out the shade on sunny days, your solar panels will collect more power when fully exposed to the sunlight. Windows also have a habit of decreasing efficiency. So keep those panels outside and in the bright sunlight.

v. Proper alignment works wonders.

Keeping your solar panel angled toward the sun can dramatically increase solar efficiency. Set it up and let Mother Nature do the rest.

Warranty & Contact

LIMITED WARRANTY

This LIMITED WARRANTY from GOAL ZERO LLC ("GOAL ZERO") warrants to the original consumer purchaser that this GOAL ZERO product will be free from defects in workmanship and material under normal consumer use during the applicable warranty period identified in Paragraph 2, below, subject to the exclusions set forth in Paragraph 5, below. The foregoing provisions state GOAL ZERO's entire liability, and your exclusive remedy, for any breach of warranty, express or implied. GOAL ZERO will not assume, nor authorize any person to assume for it, any other liability in connection with the sales of GOAL ZERO products.

WARRANTY PERIOD

The warranty period for GOAL ZERO lead acid batteries (whether purchased on a stand-alone basis or as part of another product) is One Hundred and Eighty (180) days.

The warranty period for GOAL ZERO lithium battery based Yeti products and Boulder solar panels is two (2) years.

The warranty period for all other GOAL ZERO products and components is one (1) year from the date of original purchase by the original consumer.

A sales receipt from the original consumer purchase, or other reasonable documentary proof, is required in order to establish the start of the warranty period. If you completed the online GOAL ZERO Product Registration Form within thirty (30) days after purchasing your product, that registration can also establish the start date of the warranty period (but warranty coverage is not conditioned upon such registration).

REMEDY

GOAL ZERO will, at its option, (1) repair the product at no charge, using new or refurbished replacement parts, or (2) exchange the product with a product that is new or which has been manufactured from new or serviceable used parts and is at least functionally equivalent to the original product. A replacement product/part assumes the remaining warranty of the original product or ninety (90) days from the date of replacement or repair, whichever provides longer coverage for you. When a product or part is exchanged, any replacement item becomes your property and the replaced item becomes GOAL ZERO's property.

LIMITED TO ORIGINAL CONSUMER BUYER

This warranty is not transferable to any subsequent owner of a GOAL ZERO product.

EXCLUSIONS

This Limited Warranty applies only to hardware products manufactured by or for GOAL ZERO that can be identified by the "GOAL ZERO" trademark, trade name, or logo affixed to them. The Limited Warranty does not apply to any non-GOAL ZERO products, even if packaged or sold with GOAL ZERO products. Non-GOAL ZERO manufacturers, or suppliers may provide their own warranties. For consumers outside of the contiguous US 48 states, a one (1) year warranty period is enforced for lithium power stations and Boulder solar panels. Claims on lithium power stations and Boulder panels from consumers outside of the contiguous 48 states after the one (1) year warranty period will be handled on a case by case basis, in compliance with local regulatory standards.

This warranty does not apply to: (i) to damage caused by accident, abuse, misuse, misapplication, or non-GOAL ZERO products; (ii) to damage caused by service performed by anyone other than GOAL ZERO; (iii) to a product or a part that has been modified without the written permission of GOAL ZERO; (iv) to a product where any GOAL ZERO serial number has been removed or defaced, or (v) to any product purchased through an online auction house. This limited warranty does not apply to any battery cell or product containing a battery cell unless the battery cell has been fully charged by you within seven (7) days after your purchase of the product and at least once every 6 months thereafter.

THIS WARRANTY AND REMEDIES SET FORTH ABOVE ARE EXCLUSIVE AND IN LIEU OF ALL OTHER WARRANTIES, REMEDIES AND CONDITIONS, WHETHER ORAL OR WRITTEN, EXPRESS OR IMPLIED. GOAL ZERO SPECIFICALLY DISCLAIMS ANY AND ALL IMPLIED WARRANTIES, INCLUDING, WITHOUT LIMITATION, WARRANTIES OF MERCHANTABILITY AND FITNESS FOR A PARTICULAR PURPOSE. IF GOAL ZERO CANNOT LAWFULLY DISCLAIM IMPLIED WARRANTIES UNDER THIS LIMITED WARRANTY, ALL SUCH WARRANTIES, INCLUDING WARRANTIES OF MERCHANTABILITY AND FITNESS FOR A PARTICULAR PURPOSE ARE LIMITED IN DURATION TO THE DURATION OF THIS WARRANTY. No GOAL ZERO reseller, agent, or employee is authorized to make any modification, extension, or addition to this warranty. IN NO EVENT WILL GOAL ZERO BE LIABLE FOR ANY DIRECT, SPECIAL, CONSEQUENTIAL OR INCIDENTAL DAMAGES ARISING FROM ANY USE OR MALFUNCTION OF ANY GOAL ZERO PRODUCT, OR FROM ANY BREACH OF WARRANTY, INCLUDING DAMAGE TO OTHER DEVICES. IN NO EVENT WILL GOAL ZERO'S LIABILITY FOR ANY CLAIM, WHETHER IN CONTRACT, WARRANTY, TORT (INCLUDING NEGLIGENCE AND STRICT LIABILITY), OR UNDER ANY OTHER THEORY OF LIABILITY, EXCEED THE AMOUNT PAID BY YOU FOR THE GOAL ZERO PRODUCT. Some states do not allow limitations on how long an implied warranty lasts, so the above limitation may not apply to you. This warranty gives you specific legal rights, and you may also have other rights which vary from state to state.

OBTAINING WARRANTY SERVICE

To obtain warranty service, you must contact our customer service team via telephone at (888) 794-6250, or via email at support@goalzero.com. If our customer service team determines that this is a warranty matter, they will give you a Return Material Authorization ("RMA") number. You must properly package the product, clearly marking the RMA number on the package and including proof of your purchase date with the product. You must then send the product by mail or courier, with shipping costs paid by you, to GOAL ZERO at 675 West 14600 South, Bluffdale, Utah, USA 84065. We will process your return and send your repaired or replacement product to you at our expense for product being shipped to locations in North America. For product purchased or being shipped outside of North America, please contact the local distributor from whom you purchased the product, or email support@goalzero.com to obtain further distributor information.



TÄRKEITÄ TURVAOHJEITA



Lue kaikki ohjeet ja varoitukset huolellisesti ennen käyttöä välttääksesi henkilövahingot tai laitteen ja siihen liitettyjen tuotteiden vahingoittumisen

Noudata kaikkia sisäänmeno-/ulosmenoliitännöiden luokituksia: Välttääksesi tulipalon tai sähköiskun vaaran noudata kaikkia laitteen ja tuotteiden, joita aiot käyttää, luokituksia. Lue lisää laitteiden käyttöohjeista.

Käytä hyvin ilmastoidussa paikassa: Varmista hyvä ilmanvaihto käytön aikana, äläkä peitä laitteen ilmanvaihtoeukkoja. Riittämätön ilmanvaihto voi vahingoittaa laitetta. Älä kasaa mitään laitteen päälle varastoinnin tai käytön aikana.

Virtalähteet kuumenevat käytön aikana: Pidä Yeti-virtalähde käytön aikana kuivassa paikassa, jossa on hyvä ilmanvaihto. Älä pidä virtalähdettä kannen alla sen ollessa käytössä.

ÄLÄ käytä märissä olosuhteissa: Älä anna laitteen kastua oikosulkujen ja sähköiskujen välttämiseksi. Jos laite kastuu, anna sen kuivua täysin ennen kuin käytät sitä uudelleen.

Pidä laite puhtaana ja kuivana: Tarkista laite lian, pölyn ja kosteuden varalta säännöllisesti.

Tulipalovaara: Yeti tuottaa samaa, potentiaalisesti tappavaa vaihtovirtaa, kuin kodin tavallinen seinäpistorasia. Käytä sitä varovasti, samalla tavoin kuin tavallista seinäpistorasiaa.

ÄLÄ laita vieraita esineitä ulostulo- tai ilmanvaihtouukoihin.

ÄLÄ peukaloi akkua tai yritä vaihtaa sitä.

Laitteen tai sen osien manipulointi mitätöi kaikki takuut.



LATAA MINUT NYT



Kytke Goal Zero Yeti pistorasiaan ja lataa se täysin ennen käyttöä tai varastointia. Pidä Goal Zero Yeti kytkettynä virtalähteeseen, kun se ei ole käytössä, jotta se on aina käyttövalmis. Se EI vahingoita akkua. Lue lisää vinkkejä akun kunnossapitoon kappaleesta AKUT 101.

Tutustu laitteeseesi

8 mm sisäänmeno Goal Zero -aurinkopaneeleista tai vaihtovirrasta lataamiseen

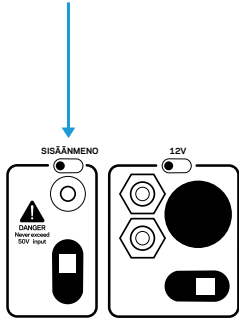

Anderson Power Pole sisäänmeno Goal Zero -aurinkopaneeleista tai vaihtovirrasta lataamiseen

12V ulostulot

Interaktiiviset painikkeet ja LCD-näyttö

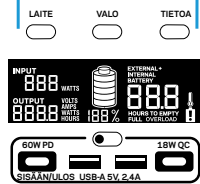

USB-C sisäänmeno/ulosmeno voimansiirto 5-20V, jopa 3A (60W)

USB 5V, JOPA 2,4A (12W)

USB-C 5-12V, 3A (18W)

Vaihtovirta ulostulot

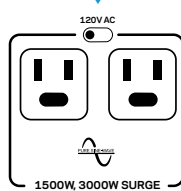

Tutustu laitteeseesi

8 mm sisäänmeno

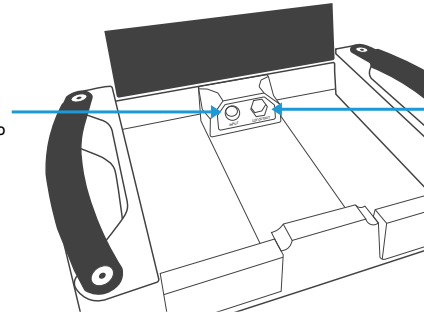

12V ulostulo

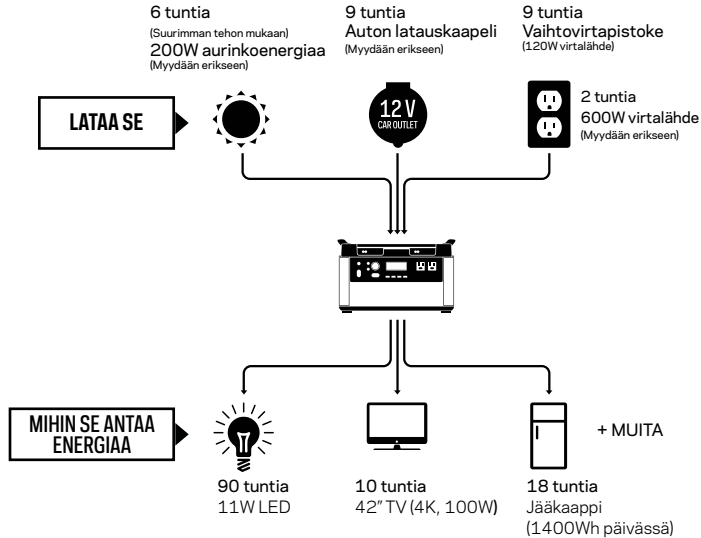

LATAA MINUT NYT: Kytke Goal Zero Yeti pistorasiaan ja lataa se täysin ennen käyttöä tai varastointia. Pidä Goal Zero Yeti kytkettynä virtalähteeseen, kun se ei ole käytössä, jotta se on aina käyttövalmis. Se EI vahingoita akkua. Lue lisää vinkkejä akun kunnossapitoon kappaleesta AKUT 101.

Kun Goal Zero Yetiä ladataan, akkukuvake vilkkuu näytöllä. Tämä ilmoittaa nykyisen lataustilan. Kun Goal Zero Yeti on täyteen ladattu, kaikkien akkupalkkien valot palavat. Kun Goal Zero Yetiin menee enemmän virtaa, kuin mitä ulosmenoliitännöistä poistuu, näytöllä ilmoitetaan myös täyteen lataukseen tarvittava aika. Tämä on arvioitu aika sen hetkisten virran sisäänmeno- ja ulosmenolukujen mukaan. Se säätyy vähitellen lyhemmäksi tai pidemmäksi keskimääräisen latauksen tai purkautumisen vaihdella.

Lataaminen pistorasiasta

Kytke Goal Zero Yeti mihin tahansa pistorasiaan käyttämällä oheista 120W vaihtovirtaseinälaturia. Kun Goal Zero Yeti latautuu, SISÄÄNMENO-liitännän vieressä oleva sininen LED-valo syttyy, ja AKKUNÄYTÖN akkupalkit vilkkuvat. Goal Zero Yeti on täyteen ladattu, kun kaikkien akkupalkkien valot lopettavat vilkkumisen ja palavat jatkuvasti. Goal Zero Yeti latautuu pistorasiasta noin 9 tunnissa.

1. AC-seinälaturi toimitetaan kahdessa osassa. Liitä osat toisiinsa kytkemällä kaapeli koteloon.
2. 120 W:n verkkovirtalaturi 8 mm:n DC-tynnyriliittimellä voidaan kytkeä Yetin etuosaan tai kannen alle.
3. Voit käyttää vain yhtä seinälaturia kerrallaan. Jos haluat ladata Yetin nopeammin, soita asiakaspalveluumme tai tutustu pikalatausvaihtoehtoihin osoitteessa goalzero.com

HUOMAUTUS: Jos haluat ladata ajoneuvosi 12V ulosmenosta, käytä 12V auton latauskaapelia SKU 98079 (myydään erikseen).

TÄRKEÄ HUOMAUTUS: Kun lataat Goal Zero Yetiä aurinkoenergialla, huoma, että aurinkopaneelien jännitteet eivät ylitä 50 V:ia. Yksittäisiä aurinkopaneeleja tai yli 50V:n sarjaan ketjutettuja aurinkopaneeleja ei voida käyttää Goal Zero Yetin kanssa ja ne voivat aiheuttaa laitteelle vakavia vahinkoja. Jos tarvitset apua aurinkopaneelien ketjutuksessa, soita asiakaspalveluumme numeroon 888-794-6250.

Voit käyttää kolmea erilaista sisäänmenoa ladatessasi Goal Zero Yetiä aurinkoenergiasta. Kaksi näistä sijaitsee "INPUT" -alueella Goal Zero Yetin etupaneelin vasemmalla puolella ja kolmas varastointitilan sisällä yläosan kannen alla. Yksi etuliitännöistä ja varastointitilan sisällä oleva liitäntä ovat pyöreitä 8 mm:n liitäntöjä, jotka on suunniteltu käytettäväksi Goal Zero -aurinkopaneelien tai seinälaturin kanssa. Jokainen 8 mm sisäänmenoliitäntä kestää korkeintaan 150W. High Power -liitäntä (HPP) on suunniteltu käytettäväksi suurempien tai suurempitehoisten aurinkopaneelien kanssa, ja se sietää 600W tehon, eli kaikkien sisäänmenoliitaintöjen kokonaiskapasiteetin.

1. Laita aurinkopaneeli paikkaan, jossa se saa mahdollisimman paljon suoraa auringonvaloa.
2. Laita sinireunainen aurinkopaneelin pistoke yhteen SISÄÄNMENO-liitännöistä, joko Goal Zero Yetin etuosaan tai kannen alla olevaan varastointitilaan. Kun Goal Zero Yeti latautuu, SISÄÄNMENO-liitännän vieressä oleva sininen LED-valo syttyy palamaan, ja AKKUNÄYTÖN akkulohkot vilkkuvat. Goal Zero Yeti on täyteen ladattu, kun kaikkien akkupalkkien valot lopettavat vilkkumisen ja palavat jatkuvasti.
3. Voit kytkeä Goal Zero Yetin myös aurinkopaneeleihin käyttämällä HPP-liitäntää ja asianmukaista virtasovitinta (tarvittaessa), 8 mm latausliitännän vieressä.
4. Voit ketjuttaa useita Goal Zero -aurinkopaneeleita, jotta aurinkopaneeleilla lataaminen olisi nopeampaa. Goal Zero Yeti kykenee ottamaan 150W tulovirtaa 8 mm liitännöistä, ja korkeintaan 600W aurinkoenergiaa HPP-liitännän kautta.

HUOMAUTUS: Jos syötät useisiin liitäntöihin, muista, että todennäköisesti vain yksi tulo voi ottaa virtaa kerrallaan tulojännitteen erojen vuoksi. Tässä skenaariossa syöttees priorisoidaan seuraavasti: 1. Etu HPP 2. Etu 8mm 3. Kannen alla 8mm. Myöskään aurinkoenergia- ja vaihtovirtasisäänmenoja ei voida yhdistää. Jos syötät sekä aurinkopaneelista että pistorasiasta, Yeti priorisoi syöttees edellä luetellun järjestyksen perusteella, jolloin HPP-portti on etusijalla.

Goal Zero Yetin käyttö

Goal Zero Yetin käyttö:

1. Paina virtapainiketta kaikkien liitäntöjen yläpuolella, joita aiot käyttää.
- **Muista sammuttaa liitännät, jotka eivät ole käytössä säästääksesi energiaa.
2. Tiedät, että liitäntä on päällä, kun painikkeen valkoinen LED-valo palaa.
3. Kytke laitteesi ja ota niille virtaa missä vain.
4. Jos mahdollista, pidä Goal Zero kytkettynä virtalähteeseen kun se ei ole käytössä.
5. Voit ladata Goal Zero Yetiä ja käyttää laitteitasi samanaikaisesti.

Paras käyttötapa:

Kun lataat laitteita Goal Zero Yetillä, pidä silmällä AKUN NÄYTTÖÄ. Jos kytket laitteita, joilla on suuri virrankulutus (kuten suuri jääkaappi), Yetin lataustaso voi pudota nopeasti, etkä välttämättä saa täsmälleen 1000Wh kapasiteettia. Erityisesti AC-ulostulotehoa käytettäessä, Goal Zero Yeti muuntaa energiaa akun tasavirtatehosta laitteen tarvitsemaksi vaihtovirtatehoksi. Vaikka Goal Zero Yetissä on erittäin tehokas vaihtosuuntaaja, muunnettaessa menetetään jonkin verran energiaa, etkä saa akun täyttä nimelliskapasiteettia. Jos ajoajat lyhenevät, sinun kannattaa tarkistaa laitteen tehontarve. Lue lisää VIANETSINNÄSTÄ.

Käyttö kylmällä säällä:

Kylmä lämpötila (alle nollan) voi vaikuttaa Goal Zero Yetin akun kapasiteettiin. Jos vietät aikaa omavaraisissa oloissa ja alle nollan lämpötilassa, suosittelemme, että pidät Goal Zero Yetin eristetyssä kylmälaukussa, virtalähteeseen (aurinkopaneeli) kytkettynä ja lataat laitteesi tällä tavoin. Goal Zero Yetin luonnostaan luoma lämpö eristetyssä jäädyttimessä pitää akun kapasiteetin korkeimmillaan. Yeti ei salli lataamista alle nollan lämpötiloissa turvallisuussyistä. Laite näyttää lämpömittari-kuvakkeen ja ilmoituksen "COLD", kun tätä lämpötilaa lähestytään. Vaihtosuuntaajan kytkeminen päälle voi auttaa lämmittämään laitteen tavallista nopeammin.

LCD-näyttö

Sisäänrakennettu LCD-näyttö ilmoittaa neljä tärkeää asiaa:

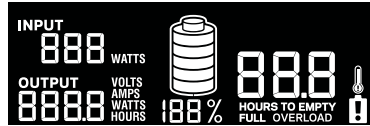

1. INPUT näyttää Goal Zero Yetiin latauksen aikana menevän tehon (watti) määrän. Jos lataat aurinkopaneelistista, näet miten watit muuttuvat siirtäessäsi paneeleja aurinkoon ja varjoon.
2. OUTPUT näyttää tehon (watti) määrän, jonka laitteesi käyttävät ollessaan kytkettyinä Goal Zero Yetiin.
3. TIME TO EMPTY/FULL näyttää ajan, joka tarvitaan siihen että Goal Zero Yeti on täyteen ladattu tai täysin tyhjä, riippuen siitä, onko Goal Zero Yetiin menevän tehon nettomäärä positiivinen vai negatiivinen.
4. BATTERY LEVEL näyttää 5 palkkia, noin 20 % - 40 % - 60 % - 80 % -100 % kapasiteetin. Kun käytät Goal Zero Yetiä, palkit katoavat näytöltä vähitellen ja ilmoittavat jäljellä olevan latauksen määrän. Kun Goal Zero Yetiä ladataan, akkukuvake vilkkuu. Tämä ilmoittaa nykyisen lataustilan. Kun Goal Zero Yeti on täyteen ladattu, kaikkien akkupalkkien valot palavat. Kun Goal Zero Yetiin menee enemmän virtaa, kuin mitä ulosmenoliitännöistä poistuu, näytöllä ilmoitetaan myös täyteen lataukseen tarvittava aika. Tämä on arvioitu aika sen hetkisten virran sisäänmeno- ja ulosmenolukujen mukaan. Se säätyy lyhemmäksi tai pidemmäksi keskimääräisen latauksen tai purkautumisen vaihdellessa. Huomaa, että kun kytket ensimmäistä kertaa

virtalähteen ensimmäisen kerran, olipa kyseessä aurinkopaneeli tai seinälaturi, voi kulua pieni hetki, ennen kuin Yeti havaitsee sen ja säätää latauspiirinsä, minkä jälkeen se alkaa käyttää virtaa lähteestä.

Etupainikkeet:

Voit syyttää ja sammuttaa näytön takavalon painamalla LIGHT-painiketta. Voit selata erilaisia ulosmeno- ja virrankäyttöasetuksia painamalla UNIT-painiketta. Voit palauttaa tehdasasetukset pitämällä units- ja info-painikkeita painettuna. Se poistaa WiFi-tiedot ja määrytykset. Nollaa wattituntilaskuri pitämällä units-painiketta painettuna. Painamalla valo + info -painikkeita samanaikaisesti näytön syöttöalueella näytetään akun jaksojen lukumäärä.

Säilytys ja ylläpidon käyttökatko

Kun Goal Zero Yeti on kytketty virtalähteeseen, kuten aurinkopaneeliin tai seinäpistorasiaan, käyttökertojen välillä tai varastoinnin aikana, se pitää akkunsaa kunnossa ja ladattuna Tämä pidentää akunkestoa ja takaa, että Goal Zero Yeti latautuu ja on käyttövalmis aina ja koko päivän.

Jos et voi pitää Goal Zero Yetiä kytkettynä virtalähteeseen varastoinnin aikana, lataa Goal Zero Yeti täyteen 3 - 6 kuukauden välein ja säilytä se viileässä ja kuivassa paikassa. Jos Yetiä ei ole käytetty useaan kuukauteen, se voi tarvita useita lataussyklejä, jotta akun prosenttiosuuden ja jäljellä olevan ajan arvot voidaan palauttaa tarkasti. Jos Goal Zero Yeti -laitetta ei ylläpidetä näitä ohjeita noudattamalla, seurauksena voi olla akkuvaurioita, mikä puolestaan mitätöi tuotteen takuun.

Tekniset tiedot

Latausajat:	
Seinälaturi (120W)	9 h
Autolaturi (120W)	9 h
Goal Zero Boulder 50	24-48 tuntia
Goal Zero Boulder 100	12-24 h
Goal Zero Boulder 200 -salkku	6-12 h
Akku:	
Kennokemia	Li-ion NMC
Akkuyksikön kapasiteetti	983Wh (10.8V, 91Ah)
Yhden kennon vastaava kapasiteetti	273Ah @ 3.6V
Elinkaaret	500 sykliä 80% kapasiteettiin (Purkausnopeus: 1C, täysi lataus/tyhjennys, Lämp: 25 C)
Varastointikestävyys	Lataa 3-6 kuukauden välein
Hallinnointijärjestelmä	MPPT latauksenhallitsija
Liitännät:	
USB-A-liitännät (ulostulo)	5V, jopa 2.4A (enint. 12W), säännelty
USB-C-liitäntä (ulostulo)	5 -12V, jopa 3.0A (enint. 18W), säännelty
USB-PD-liitäntä (sisääntulo/ulostulo)	5 - 20V, jopa 3.0A (enint. 60W), säännelty
6 mm liitäntä (ulostulo, 6 mm)	12V, korkeintaan 10A (enintään 120W), säännelty
12V autoliitäntä (ulostulo)	12V, korkeintaan 15A (enintään 180W), säännelty
12V High Power Port HPP (ulosmeno)	12V, korkeintaan 15A (enintään 180W), säännelty
120V AC vaihtosuuntaaja (ulostulo, muunneltu siniaalto)	120VAC 60Hz, 12.5A (1500W, 3000W piikki)
230V AC vaihtosuuntaaja (ulostulo, puhdas siniaalto) UNIVERSAL TAI AUSTRALIA (TYYPPI 1) AC-PISTOKKEET	230VAC 50Hz, 6.5A (1500W, 3000W piikki)
Latausliitäntä (sisäänmeno, 8 mm)	14-50V, jopa 10A (enintään 150W)
High Power Port HPP (sisäänmeno)	14-50V, jopa 50A (enintään 600W)
Laajennusmoduuliliitäntä	Peitetty liitäntä kannen alla. Käyttö vain Goal Zero -laajennusmoduulien kanssa.

Tekniset tiedot

Yleistä:	
Paino	14,37 kg
Mitat	38,74 x 25,98 x 25,04 cm
Käyttölämpötila	0-40 C
Sertifioinnit	   
Takuu	2 vuotta

Laitteen nollaaminen

Jos kohtaat ongelmia, kokeile ensin laitteen nollaamista. Nollaa laite pitämällä info- ja units-painikkeita painettuina samanaikaisesti 5 sekunnin ajan. Näyttö menee ensin pois päältä ja syttyy sen jälkeen uudelleen, mikä on merkki onnistuneesta nollaamisesta. Kokeile, ratkaiseeko tämä ongelman.

Yeti ei reagoi tai käyttäytyy epätavallisesti. Mitä minun pitäisi tehdä?

Kokeile Yetin nollaamista pitämällä Units- ja Info-painikkeita painettuina 3 sekunnin ajan. Tarkista Yeti nollauksen jälkeen ja katso, onko ongelma ratkennut.

Uusi Yeti ei heti lataudu 100 %, vaan vain 95 %. Mitä tämä tarkoittaa?

Kun akku on käynyt muutaman syklin, ongelman pitäisi ratketa itsestään Yetin säätäessä latausparametrejaan.

Onko olemassa nopeampia tapoja ladata Yetiä?

Kyllä. Tutustu latausvaihtoehtojen kattavaan luetteloon sivustolla Goalzero.com. Sieltä löydät ohjeita nopeaan lataukseen ja ajoneuvon integrointiin.

Mitä lumihiihtale- ja lämpömittarikuvake tarkoittavat?

Jos Yetissä näkyy lämpömittarikuvake ja HOT- tai COLD-varoitus, Yetin lämpötilarajoitukset on joko ylitetty tai niitä lähestytään. Kylmävaroitus tarkoittaa, että sinun on lämmitettävä Yeti jatkaaksesi sen täyttää toimintaa. Kuumavaroitus tarkoittaa, että laite n jäähdytettävä.

Olen kytkenyt Yetin laturiin, mutta laite näyttää 95 % latausta eikä lataudu.

Mitä se tarkoittaa?

Saadaksesi kaiken irti akusta älä rasita akkuyksikköä täydessä lataustilassa. Akku latautuu 100 % ja pysähtyy. Se purkautuu itsestään 98 %:iin ajan myötä ennen kuin

latautumista jatketaan. Jos haluat, että Yeti on täyteen ladattu tulevaa käyttöä varten, latauksen pitäisi alkaa uudelleen, jos kytket sisäänmenokaapelin irti ja yhdistät sen sitten uudelleen.

Vanha Yeti-lisälaitteeni tai laturini ei toimi uuden Yeti X:n kanssa. Pitäisikö sen toimia?

Jotkut pienemmistä virtalähteistä ja vanhemmista latureista eivät toimi uuden Yetin kanssa. Kattava luettelo laitteen kanssa yhteensopivista lisälaitteista löytyy osoitteesta www.gz.com/accessories.

Voinko käyttää kolmannen osapuolen paneeleita Yetin kanssa?

Voit, kunhan ne ovat alle 50V. Jos käytät useita kolmannen osapuolen paneeleita, ole varovainen! Kolmannen osapuolen paneelien ketjuttaminen voi olla vaarallista, jos se tehdään virheellisesti, joten katso ohjeet paneelien turvallista yhdistämistä varten sivustoltamme www.goalzero.com/serissparallel.

Voinko ketjuttaa useita Goal Zero -paneeleita Yeti X -laitteeseen?

Voit. Paneelimme on suunniteltu ketjutettaviksi yhteen turvallisesti heti uusina. Näin kolmannen osapuolen paneeleihin liittyvä riski vältetään. Sinun on ehkä hankittava 4-1-sovitinkaapeli ketjuttaaksesi tietyt Goal Zero -aurinkopaneelit yhteen.

Voinko ladata Yetiä ja laitteitani samanaikaisesti?

Voit. Voit käyttää laitteitasi ja ladata Yetiä samanaikaisesti.

Mistä tiedän, onko Goal Zero Yeti ladattu?

Tarkista Goal Zeron latauksen taso akunäytöltä. Kun se syttyy, näet paristokuvakkeen, jossa on 5 palkkia. Ne osoittavat sen hetkisen latauksen tason. Voinko käyttää Goal Zero Yetiä, vaikka se ei ole täyteen ladattu?

Mistä tiedän, toimiiko laitteeni Goal Zero Yetin kanssa?

Määritä ensin laitteesi virrankulutus. Se voi edellyttää jonkin verran tutkimustyötä, mutta hyvän internet-haun tai laitteen käyttöoppaan tutkiminen pitäisi riittää.

Toiseksi sinun pitää tarkistaa yksittäisten lähtöliitäntöjen kapasiteetti. Esimerkiksi Goal Zero Yetin AC-liitännälle antaa virtaa 1500W tehon salliva vaihtosuuntaaja. Toisin sanoen, jos laitteesi ottaa yli 1500W tehoa pitkän ajan, Goal Zero Yetin vaihtosuuntaaja sammuu. Toinen tarkastettava asia on laitteesi virtapiikki liitännän virtapiikkiin verrattuna. Goal Zero Yetin vaihtosuuntaajassa on kehittynyt ylijännitteen hallintajärjestelmä, joka maksimoi yhteensopivuuden eri laitteiden kanssa. On kuitenkin laitteita, joiden virtapiikki on nopeampi ja pidempi kuin mitä Goal Zero Yeti pystyy hallitsemaan. Tällaisessa tapauksessa liitäntä sammuu itsestään.

Kun tiedät, että laitteesi on yhteensopiva, sinun täytyy määrittää, miten pitkän ajan Goal Zero Yeti pystyy antamaan virtaa laitteellesi. Tässä on pieni oppitunti tehosta

Kaikkien GOAL ZERO -varavirtalähteiden ja kannettavien akkujen nimissä on numero, esim. Guide10 Plus -laturi, Goal Zero Yeti 1000X. Nämä numerot viittaavat wattitunteihin (Wh), eli energiamäärään, jonka kukin laturi voi varastoida, ja miten voit tietää, onko laitteesi yhteensopiva. Esimerkiksi 200Wh akusta pitäisi riittää virtaa 100Wh lampulle 2 tunniksi ($200/100=2$). Jos laitteesi on Goal Zero Yetin 1000Wh:n kapasiteettialueella, tarkista kunkin lähtöliitännän rajoitukset.

Toinen matemaattinen tekijä on se, miten paljon tehoa muunnetaan Goal Zero Yetin akusta laitteeseen, jota käytät/lataat. Joissakin tilanteissa, esimerkiksi jos käytössä on 12V laite, kuten LAL 350, suoraan 12V-liitännästä, tapahtuu vain minimaalista muuntamista ei, joten lisämenetystä on vain vähäisesti. Jos lataat puhelinta USB-liitännällä, lisäät muunnoskerroksen (Goal Zero Yetin 12V-akku muunnetaan 5V USB -lähdeksi), mikä saa aikaan noin 10 % menetyksen. Jos käytät vaihtosuuntaajaa, muunnoskerroksia on kaksi (12V:sta korkeajännitteeksi, tasavirrasta vaihtovirraksi). Tehottomin tapa käyttää Goal Zero Yetin akkua on käyttää tasavirta-vaihtovirtasovittinta vaihtovirtaliittimissä, kuten puhelinta ladattaessa seinälaturilla, koska se lisää vielä yhden muunnoskerroksen seinäsovittimeen.

Kun siis päätät, mille laitteille annat virtaa GOAL ZERO -laturilla, tutki ensin laitteitteesi virrankäyttöä. Lisää ohjeita ja oppimistyökaluja löydät osoitteesta www.GoalZero.com/learn.html

Jos laitteesi eivät lataudu Goal Zero Yetistä, suorita nämä vaiheet:

1. Varmista, että lähtöliitântä on päällä. Virtapainikkeen valkoisen LED-valon pitäisi palaa.
 - a. Jos joku valoista palaa punaisena, se merkitsee katkaisua. Palauta painike painamalla sitä uudelleen. Onnistuneen palautuksen jälkeen valo muuttuu valkoiseksi.
2. Tarkista akun näyttö. Jos se on 20 % tai alle, lataa Goal Zero Yeti.
3. Tarkista LCD-näyttö varoituskuvakkeiden varalta:

YLIKUORMITUS: Virran otto ylittää liitännän enimmäismäärän. Tästä ilmoittaa punainen valo liitännän painikkeessa.



KUUMA - laite on liian kuuma toimiakseen turvallisesti. Anna laitteen jäähtyä ja yritä uudelleen.



KYLMÄ - laite on liian kylmä toimiakseen turvallisesti. Anna laitteen lämmetä ja yritä uudelleen.



Akku vaatii huomiota. Ota yhteyttä asiakastukeen. 1-888-794-6250

4. Tarkista, että laitteesi sopii käytettäväksi Goal Zero Yetin kanssa:
 - a. Kaikilla Goal Zero Yetin lähtöliitännöillä on enimmäistehokapasiteettinsa. Tarkista Goal Zero Yetin teknisistä tiedoista, että laitteesi on yhteensopiva.
5. Jos ongelmat Goal Zero Yetin kanssa jatkuvat, soita asiakaspalvelukeskukseemme numeroon 1-888-794-6250 tai ota yhteyttä sähköpostilla osoitteeseen support@goalzero.com.

AKUT 101: GOAL ZERO käyttää uusinta ja parasta akkuteknologiaa, joka seuraa sinua elämäsi seikkailuissa. Olemme koonneet yhteen hyödyllisiä vinkkejä, joissa käsittelemme kaiken kevyistä litiumioniakuista jämäköihin ja tehokkaisiin lyijyhappoakkuihin. Näin voit auttaa GOAL ZERO -akkuja toimimaan parhaalla tavalla.

i. Akut tarvitsevat toimintaa.

Parasta akuille on se, että niitä käytetään. Älä jätä akkua käyttämättömäksi pitkäksi ajaksi kerrallaan. Jos varastoit Goal Zero Yetin ilman laturia, varmista, että se on täyteen ladattu ennen kuin laitat sen säilöön.

ii. "Akun muisti" -myytti.

Nikkelikadmiumakkujen (NiCd) ansiosta on olemassa myytti, jonka mukaan akut pitäisi tyhjentää kokonaan ennen niiden uudelleenlataamista. Tätä kutsutaan syväsykliksi. Vaikka tämä pätee NiCd-akkuihin, useimmissa laitteissa nykyään käytettävät akut, kuten GOAL ZERO -LATUREISSA käytettävät edistyneet litium- ja lyijyhappoakut, eivät edellytä tällaista käyttöä. Syväsyklejä pitäisi itse asiassa välttää – useimmissa tapauksissa se saa aikaan enemmän haittaa kuin hyötyä.

iii. "Stadionefekti".

Stadionefektiä esiintyy akkuja ladattaessa. Akku täyttyy ensin nopeasti, minkä jälkeen se hidastuu huomattavasti yrittäessään ladata akun viimeisiä prosentiosuuksia. Stadion täyttyy nopeasti heti kun portit avataan - vapaita paikkoja on tuhansittain, joten sopiva paikka löytyy helposti. Lopulta vapaita paikkoja on jäljellä vain vähän, ja ihmisten täytyy kierrellä löytääkseen itselleen sopivan paikan, joten paikkojen täyttymiseen menee pidempi aika. Sama teoria pätee akkujen lataamiseen. Energian on helppo virrata ja täyttää tyhjä tila latauksen alussa, mutta ajan kuluessa tilaa on jäljellä yhä vähemmän, joten latautumiseen menee pidempi aika.

iv. Lue ohjekirja.

Kirja on melko paksu, mutta ohjekirja on paras paikka löytää omaa laitettasi koskevia kehotuksia ja kieltoja. Lukemalla ohjekirjan opit pitämään hyvää huolta akustasi.

AURINKOENERGIA 101: GOAL ZEROn avulla laitteiden lataaminen aurinkoenergialla on helppoa – me emme ole keksineet aurinkoenergiaa, mutta olemme kehittäneet sitä. Tässä on muutamia muistamisen arvoisia asioita, kun lataat laitteitasi aurinkoenergialla.

i. Aurinkopaneelit eivät varastoi aurinkoenergiaa, ne keräävät sitä.

Ohjeemme on: KERÄÄ – VARASTOI – KÄYTÄ, joka on paras tapa käyttää aurinkoenergiaa laitteiden lataamiseen. KERÄÄ aurinkoenergiaa aurinkopaneelilla. VARASTOI auringon energiaa laturiin. KÄYTÄ laturia antamaan virtaa laitteillesi, päivällä tai yöllä. Jos olet todella taitava, voit kytkeä laitteesi suoraan jakorasiaan, joka sijaitsee NOMAD-aurinkopaneelien takapuolella, ja ladata aurinkoenergialla.

ii. Kaikki aurinkoenergiaa käyttävät latausajat eivät ole samoja.

Useimmat aurinkopaneelien valmistajat laskevat latausaikansa seuraavalla yhtälöllä: Laitteen wattitunnit / aurinkopaneelin watit = aurinkolatausajat. Eli teoriassa 13 watin aurinkopaneeli lataisi 50 wattitunnin laturin 3,84 tunnissa ($50/13 = 3.84$) – ja tämän luvun löydät aurinkopaneelien mainosmateriaaleista. Kaikkien valmistajien tulosten yhdenmukaistamiseksi testit suoritetaan laboratorioympäristössä. Selkeänä ja aurinkoisena päivänä saat noin 65-85 % aurinkopaneelisi nimellissännitteestä, ja näin GOAL ZEROn insinöörit laskevat aurinkolatausajat, jotka näet pakkauksissamme.

iii. Aurinkoenergia toimii myös pilvisellä säällä.

Aurinkopaneelit käyttävät IR-, UV- ja näkyviä säteitä, jotka tunkeutuvat pilvien läpi. Vaikka aurinkopaneelien tehokkuus vähenee pilvisellä säällä, voit silti kerätä arvokasta energiaa auringosta.

iv. Pidä poissa varjosta ja ikkunoiden läheltä.

Vaikka ihmisten kannattaa hakeutua varjoon aurinkoisina päivinä, aurinkopaneelit keräävät enemmän energiaa suorassa auringonvalossa. Myös ikkunat vähentävät paneelien tehokkuutta. Pidä siis paneelit ulkona ja suorassa auringonvalossa.

v. Oikea kohdistus tekee ihmeitä.

Pitämällä aurinkopaneelit suoraan kohti aurinkoa lisää niiden tehokkuutta huomattavasti. Asenna paneelit ja anna luonnon huolehtia muusta.

Takuu ja yhteystiedot

RAJOITETTU TAKUU

GOAL ZERO LLC: ("GOAL ZERO") RAJOITETTU TAKUU takaa alkuperäiselle kuluttaja-ostajalle, että tässä GOAL ZERO -tuotteessa ei ole valmistus- tai materiaalivirheitä tavallisessa kuluttajakäytössä alla olevassa kappaleessa 2 määritellyn sovellettavan takuuajan kuluessa lukuun ottamatta jäljempänä kohdassa 5 esitettyjä poikkeuksia. Edellä olevissa säännöksissä ilmoitetaan GOAL ZEROn koko vastuu ja yksinomainen korvaukseni nimenomaisen tai epäsuoran takuun rikkomisen johdosta. GOAL ZERO ei ota tai valtuuta ketään henkilöä ottamaan puolestamme minkäänlaista muuta vastuuta GOAL ZERO -tuotteiden myynnistä.

TAKUUAIKA

GOAL ZERO -lyijyhappoakkujen (riippumatta siitä, ostetaanko ne erillisinä vai osana muuta tuotetta) takuu aika on satakahdeksänkymmentä (180) päivää.

GOAL ZERO -litiumakun takuu aika Yeti-tuotteiden ja Boulder-aurinkopaneelien perusteella on kaksi (2) vuotta.

kaikkien muiden GOAL ZERO -tuotteiden ja -osien takuu aika on yksi (1) vuosi ensimmäisen ostajan alkuperäisen oston päivämäärästä.

Alkuperäisen ostajan myyntikuitti tai muu kohtuullinen asiakirjatodistus vaaditaan takuuajan alkamisen määrittämiseksi. Jos täytit GOAL ZERO -tuotteen verkkopohjaisen rekisteröintilomakkeen kolmenkymmenen (30) päivän kuluessa tuotteen ostamisesta, myös rekisteröinti voi määrittää takuukauden alkamispäivän (mutta verkossa rekisteröinti ei ole ehto takuulle).

KORVAUS

Valintansa mukaan GOAL ZERO (1) korjaa tuotteen ilmaiseksi käyttämällä uusia tai kunnostettuja varaosia tai (2) vaihtaa tuotteen tuotteeseen, joka on uusi tai joka on valmistettu uusista tai hyväkuntoisista käytetyistä osista ja on toiminnallisesti vähintään alkuperäistä tuotetta vastaava. Korvaava tuote / osa saa alkuperäisen tuotteen jäljellä olevan takuun tai yhdeksänkymmentä (90) päivää vaihto- tai korjauspäivästä sen mukaan, kumpi tarjoaa sinulle pidemmän takuuajan. Kun tuote tai osa vaihdetaan, korvaavasta tuotteesta tulee sinun omaisuutesi ja vaihdetusta tuotteesta tulee GOAL ZERO:n omaisuutta.

KOSKEE VAIN ALKUPERÄISTÄ KULUTTAJAOSTAJAA

Tämä takuu ei ole siirrettävissä GOAL ZERO -tuotteen seuraaville omistajille.

POISSULKEMISET

Tämä rajoitettu takuu koskee vain GOAL ZERO:n valmistamia tai sen valmistuttamia tuotteita, jotka voidaan tunnistaa niihin kiinnitetyllä "GOAL ZERO" -tavaramerkillä, -kauppanimellä tai -logolla. Rajoitettu takuu ei koske muita kuin GOAL ZERO -tuotteita, vaikka ne olisi pakattu tai myyty yhdessä GOAL ZERO -tuotteiden kanssa. Muut valmistajat tai toimittajat, kuin GOAL ZERO, voivat antaa omia takuitaan. Yhdysvaltojen 48 yhtenäisen osavaltion ulkopuolella oleville kuluttajille asetetaan yhden (1) vuoden takuuajan jälkeen käsitellään tapauskohtaisesti paikallisten sääntelystandardien mukaisesti.

Tämä takuu ei koske: (i) vahinkoja, jotka aiheutuvat onnettomuuksista, väärinkäytöksistä tai muista kuin GOAL ZERO -tuotteista; (ii) muiden kuin GOAL ZERO:n suorittaman huollon aiheuttamia vahinkoja; (iii) tuotetta tai osaa, jota on muokattu ilman GOAL ZERO:n kirjallista lupaa; (iv) tuotetta, josta on poistettu GOAL ZERO -sarjanumero tai se on puutteellinen, tai (v) tuotetta, joka on ostettu verkkohuutokaupasta. Tämä rajoitettu takuu ei koske akkukennoja tai tuotteita, jotka sisältävät akkukennon, ellei akkukenno ole ladattu täyteen seitsemän (7) päivän kuluessa tuotteen ostamisesta ja vähintään kerran 6 kuukaudessa sen jälkeen.

TÄMÄ TKUU JA EDELLÄ ESITETYT KORVAUKSET OVAT YKSINOMAISIA JA NE ANNETAAN KAIKKIEN MUIDEN TAKUIDEN, KORVAUSTEN JA EHTOJEN, SUULLISTEN TAI KIRJALLISTEN, NIMENOMAISTEN TAI EPÄSUORIEN, ASEMASTA. GOAL ZERO NIMENOMAISESI KIISTÄÄ KAIKKI EPÄSUORAT TAKUUT, MUKAAN LUKIEN MUUN MUASSA TAKUUT MYYNTIKELPOISUUDESTA JA KELPOISUUDESTA ERITYISEEN TARKOITUKSEEN. JOS GOAL ZERO EI VOI LAIN MUKAAN POISSULKEA EPÄSUORIA TAKUUTA TÄMÄN RAJOITETUN TAKUUN JÄLKEISISTÄ TAKUUSTA NOJALLA, KAIKKI TAKUUT, MUKAAN LUKIEN MYYNTIKELPOISUUSTAKUUT JA SOVELTUUVUUS TIETTYYN TARKOITUKSEEN, OVAT VOIMASSA TÄMÄN TAKUUN AJAN. Kukaan GOAL ZERO:n jälleenmyyjä, edustaja tai työntekijä ei ole valtuutettu tekemään muutoksia, jatkoja tai lisäyksiä tähän takuuseen. GOAL ZERO EI MISSÄÄN TAPAUKSESSA OLE VASTUUSSA MISTÄÄN GOAL ZERO -TUOTTEIDEN VIRHETOIMINNOSTA TAI TAKUUN RIKKOMISESTA JOHTUVISTA SUORISTA, ERITYISISTÄ, VÄLILLISISTÄ TAI OHEISVAHINGOISTA, MUKAAN LUKIEN VAHINGOT MUILLE LAITTEILLE. ZERO GOALin VASTUU KORVAUSVAATIMUKSISTA SOPIMUKSEN MUKAAN TAI SOPIMUKSEN UKOPUOLISISSA KORVAUSVAATIMUKSISSA (MUKAAN LUKIEN HUOLIMATTOMUUS JA VAHVA VASTUU) TAI MUIDEN VASTUUTEORIOIDEN MUKAAN EI KOSKAAN YLITÄ GOAL ZERO -TUOTTEESTA MAKSAMAASI SUMMAA. Jotkut osavaltiot eivät salli rajoituksia oletetun takuun kestolle, joten yllä olevat rajoitukset eivät välttämättä koske sinua. Tämä takuu antaa sinulle tiettyjä laillisia oikeuksia, joiden lisäksi sinulla voi olla myös muita oikeuksia, jotka vaihtelevat osavaltioittain.

TAKUUPALVELUN SAAMINEN

Saadaksesi takuupalveluita sinun tulee ottaa yhteyttä asiakaspalveluumme puhelimitse numeroon (888) 794-6250, tai sähköpostilla osoitteeseen support@goalzero.com. Jos asiakaspalvelutiimi määrittää, että kyseessä on takuuasia, saat heiltä palautusnumeron (Return Material Authorization, "RMA"). Pakkaa tuote asianmukaisesti ja merkitse RMA-numero pakettiin selkeästi. Liitä mukaan päivämäärän sisältävä ostotodistus. Sen jälkeen sinun tulee lähettää tuote postitse tai kuriiripalvelun välityksellä GOAL ZEROlle osoitteeseen 675 West 14600 South, Bluffdale, Utah, USA 84065. Käsittelemme palautuksen ja lähetämme sinulle korjatun tai korvaavan tuotteen omalla kustannuksellamme Pohjois-Amerikassa sijaitseviin kohteisiin. Jos tuote on lähetettävä Pohjois-Amerikan ulkopuolelle, ota yhteyttä paikalliseen jälleenmyyjään, jolta ostit tuotteen tai lähetä sähköpostia osoitteeseen support@goalzero.com saadaksesi tietoja jälleenmyyjistä.



LAAD MIJ NU OP



Sluit voor gebruik of opslag Goal Zero Yeti aan op het stopcontact tot hij volledig is opgeladen. Houd uw Goal Zero Yeti aangesloten ook wanneer u deze niet gebruikt. Dit zal GEEN schade toebrengen aan uw batterij. Zie het gedeelte BATTERIJ 101 voor meer tips en trucs om uw batterij gezond te houden.



BELANGRIJKE VEILIGHEIDSINSTRUCTIES



Lees voor gebruik alle instructies en voorzorgsmaatregelen zorgvuldig om persoonlijk letsel of schade aan het apparaat en alle aangesloten producten te voorkomen

Houd rekening met alle beoordelingen van ingangs-/ uitgangconnectoren: Om brand of elektrische schokken te voorkomen, dient u alle specificaties op het apparaat en de andere apparaten die u wilt gebruiken in acht te nemen; raadpleeg de handleidingen voor meer informatie.

Het gebruik in een geventileerde ruimte: Zorg voor een goede ventilatie tijdens het gebruik en blokkeer de ventilatoropeningen op het apparaat niet. Onvoldoende ventilatie kan schade aan het apparaat veroorzaken. Plaats niets op het apparaat tijdens de opslag of het gebruik.

Voedingen worden heet tijdens het gebruik: Bewaar uw Yeti-voeding tijdens gebruik in een droge, goed geventileerde ruimte. Bewaar de voeding tijdens gebruik niet bedekt.

NIET gebruiken in natte omstandigheden: Laat het apparaat niet nat worden om kortsluiting of elektrische schokken te voorkomen. Mocht het apparaat toch nat worden, laat het dan volledig drogen voordat u het gebruikt.

Houd het apparaat schoon en droog: Inspecteer het apparaat regelmatig op vuil, stof of vocht.

Gevaar voor schokken of brand: Deze Yeti genereert dezelfde potentieel dodelijke netvoeding als normale lichtnet. Gebruik het voorzichtig, net zoals u een normaal stopcontact aan de muur gebruikt.

Steek GEEN vreemde voorwerpen in de uitgangen of ventilatieopeningen. puts or ventilatie gaten.

Knoei NIET met uw batterij en probeer deze NIET te vervangen.

Elke manipulatie aan het apparaat of zijn componenten maakt alle garanties ongeldig.

Leer uw apparatuur kennen

8 mm Ingang voor opladen van Goal Zero zonnepanelen of AC

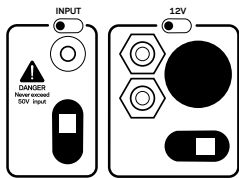

Anderson Power Pole
Ingang voor opladen van
Goal Zero zonnepanelen
of AC

12V-uitgangen

Interactieve knoppen en
LCD-scherm

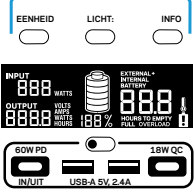

Levering van
USB-C ingangs-/
uitgangsvormen
5-20V, tot 3A (60W)

USB 5 V, tot 2,4 A (12 W)

USB-C 5-12V, 3A(18W)

AC (uitvoer)

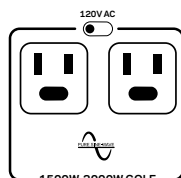

Leer uw apparatuur kennen

8 mm ingang

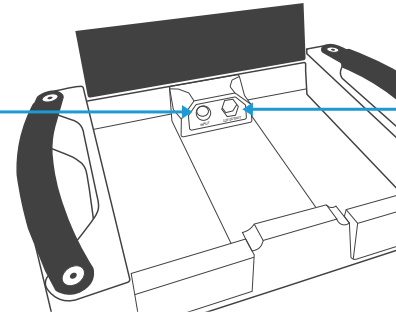

12V-uitgang

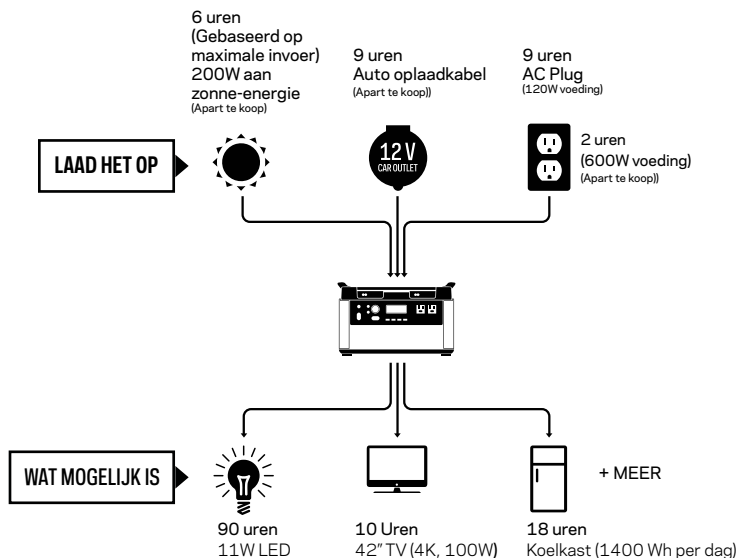

LAAD MIJ NU OP: Sluit voor gebruik of opslag Goal Zero Yeti aan op het stopcontact tot hij volledig is opgeladen. Houd uw Goal Zero Yeti aangesloten ook wanneer u deze niet gebruikt. Dit zal GEEN schade toebrengen aan uw batterij. Zie het gedeelte BATTERIJ 101 voor meer tips en trucs om uw batterij gezond te houden.

Tijdens het opladen van je Goal Zero Yeti zie je een batterijsegment knipperen in het display. Dit toont de huidige laadstatus. Zodra je Goal Zero Yeti volledig is opgeladen, zijn alle batterijsegmenten verlicht en blijven zo. Zolang er meer stroom in de Goal Zero Yeti gaat dan er uit de uitgangspoorten wordt getrokken, geeft het display ook een geschatte tijd aan totdat deze volledig is opgeladen. Dit is een geschatte tijd op basis van de stroominvoer- en uitvoernummers op dat moment; het zal zich geleidelijk aanpassen aan een kortere of langere tijd naarmate de gemiddelde laad- of ontlad snelheden schommelen.

Opladen vanaf de wanddoos:

Gebruik de meegeleverde AC-muuroplader en sluit je de Goal Zero Yeti aan op een stopcontact. U merkt dat de Yeti wordt opgeladen wanneer het blauwe LED-lampje naast de ingangspoort gaat branden en de batterijsegmenten in het LCD-batterijscherm knipperen. De Yeti is volledig opgeladen als alle batterijsegmenten stoppen met knipperen en continu blijven branden. De Goal Zero Yeti zal binnen ongeveer 9 uur zijn opgeladen via de muur.

1. De AC-muur adapter wordt geleverd in twee delen. Verbind de twee stukken door de kabel in de doos te steken.
2. De 120 W AC-wandoplader met de 8 mm DC-cilinder connector kan aan de voorkant van de Yeti of onder het deksel worden aangesloten.
3. U kunt slechts één wandoplader tegelijk gebruiken. Als je je Yeti sneller wilt opladen, bel dan met ons Oplossingen Centrum of bekijk onze snellaad opties op goalzero.com.

OPMERKING: Gebruik onze 12 V auto-oplaadkabel SKU 98079 om op te laden via uw 12 V-uitgang in uw auto.

BELANGRIJKE OPMERKING: Let bij het opladen van je Goal Zero Yeti Lithium op de voltages van de zonnepanelen en kom niet boven 50V. Individuele zonnepanelen of zonnepanelen die in serie staan boven de 50V kunnen niet worden gebruikt met de Goal Zero Yeti Lithium en kunnen ernstige schade aan het apparaat toebrengen. Voor hulp bij het koppelen van zonnepanelen kunt u onze klantenservice bellen op 888-794-6250.

Er zijn drie verschillende ingangen die je kunt gebruiken bij het opladen van je Goal Zero Yeti via zonne-energie, waarvan er twee zich in het "INPUT" -gedeelte aan de linkerkant van de Goal Zero Yeti-frontplaat bevinden en een derde in het opbergvak onder de afdekking aan de bovenkant. Een van de poorten aan de voorkant en de poort in het opbergcompartiment zijn de ronde 8 mm-poorten die zijn ontworpen om te worden gebruikt met Goal Zero-zonnepanelen of een wandoplader. Elke 8 mm-ingangspoort kan tot 150W aan. De High Power Port (HPP) is ontworpen om te worden gebruikt met zonnepanelen met een groter of hoger vermogen en kan 600W aan vermogen verwerken, wat de totale capaciteit is voor stroom via alle ingangspoorten.

1. Plaats uw zonnepaneel waar het zoveel mogelijk direct zonlicht krijgt.
2. Steek de blauwe stekker van het zonnepaneel in een van de INPUT-poorten, ofwel aan de voorkant van de Goal Zero Yeti of in het opbergvak onder de bovenste afdekking. U merkt dat de Yeti wordt opgeladen wanneer het blauwe LED-lampje naast de ingangspoort gaat branden en de batterijsegmenten in het LCD-batterijscherm knipperen. De Yeti is volledig opgeladen als alle batterijsegmenten stoppen met knipperen en continu blijven branden.
3. Je kunt de Goal Zero Yeti ook aansluiten op zonnepanelen door middel van de Anderson Power-Pool poort en de juiste adapter (indien nodig), naast de 8mm oplaadpoort.
4. U kunt meerdere Goal Zero-zonnepanelen aan elkaar koppelen om de oplaadtijd voor zonne-energie te verkorten. Je Goal Zero Yeti kan 150W aan input opnemen via de 8 mm-poorten en niet meer dan 600W aan zonne-energie via de HPP-poort.

OPMERKING: Als u invoert op meerdere poorten, weet dan dat waarschijnlijk slechts één ingang tegelijk stroom kan krijgen vanwege verschillen in ingangsspanning. In dit scenario krijgen de ingangen als volgt prioriteit: 1. Voorzijde HPP 2. Voorzijde 8mm 3. Onder Het Deksel 8mm. Tevens kunnen zonne- en wisselstroomingangen niet worden gecombineerd. Als u invoert via zowel een zonnepaneel als een stopcontact, geeft de Yeti prioriteit aan de ingangen op basis van de hierboven vermelde volgorde, waarbij de HPP-poort de hoogste prioriteit krijgt.

Opladen vanaf het muurstopcontact

Hoe u uw Goal Zero Yeti gebruikt:

1. Druk op de aan / uit-knop boven elke poort die u gaat gebruiken. ** Als u bepaalde poorten niet gebruikt, zorg er dan voor dat u ze uitschakelt om zo stroom te besparen.
2. U weet dat de poort is ingeschakeld wanneer het LED-lampje op de knop brandt.
3. Sluit uw apparatuur aan voor stroom, waar dat ook is.
4. Laat uw Goal Zero Yeti indien mogelijk aangesloten op een voedingsbron zelfs wanneer deze niet wordt gebruikt.
5. Je kunt je Goal Zero Yeti opladen en tegelijkertijd je apparaat laten draaien.

Strategie voor optimaal gebruik

Let bij het opladen van apparatuur met uw Yeti op het BATTERIJDISPLAY. Als je apparaten aansluit die een hoog stroomverbruik hebben, dan kan het laadniveau van je Yeti erg snel dalen en het kan zijn dat je niet precies 1000Wh stroom ontvangt. Ook, vooral bij gebruik van de wisselstroomuitgang, zal de Goal Zero Yeti de energie van de gelijkstroom van de batterij omzetten in de wisselstroom die je apparaat nodig heeft. Hoewel je Goal Zero Yeti een zeer efficiënte omvormer heeft, gaat er toch wat energie verloren bij de conversie en krijg je niet de volledige volledige capaciteit van de batterij. Als je een kortere batterijduur opmerkt, kun je de stroomvereisten van het apparaat controleren. Zie Problemen oplossen voor hulp.

Het gebruik bij koud weer

Koude temperaturen (onder het vriespunt) kunnen de batterijcapaciteit van de Goal Zero Yeti beïnvloeden. Als je buiten het elektriciteitsnet leeft in omstandigheden onder het vriespunt, raden we je aan je Goal Zero Yeti in een geïsoleerde koelbox te bewaren, aangesloten op een stroombron (zonnepanelen) en je apparaten op te laden. De natuurlijke warmte die wordt gegenereerd door de Goal Zero Yeti in een geïsoleerde koelbox, zorgt ervoor dat de batterijcapaciteit optimaal blijft. Om veiligheidsredenen laat de Yeti het opladen onder het vriespunt niet toe. Het apparaat toont het thermometerpictogram en "KOUD" als u deze temperatuur nadert. In een mum van tijd kan het inschakelen van uw AC-omvormer helpen om uw apparaat sneller op te warmen dan natuurlijk het geval zou zijn.

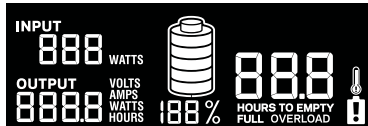

LED Display

Het ingebouwde LCD-scherm geeft vier belangrijke dingen aan:

1. INPUT laat zien hoeveel vermogen (watt) er tijdens het opladen naar de Goal Zero Yeti gaat. Als u oplaadt via zonne-energie, ziet u het wattage veranderen als u de panelen in/uit het zonlicht plaatst.
2. OUTPUT laat zien hoeveel stroom (watt) je apparaten gebruiken terwijl ze zijn aangesloten op de Goal Zero Yeti.
3. TIJD TOT LEEG/VOL toont de hoeveelheid tijd voordat je Goal Zero Yeti volledig is opgeladen of leeg is, afhankelijk van of de netto hoeveelheid stroom die naar de Goal Zero Yeti gaat, positief of negatief is.
4. BATTERIJNIVEAU toont 5 segmenten, ongeveer 20% - 40% - 60% - 80% - 100% capaciteit. Terwijl je je Goal Zero Yeti gebruikt, verdwijnen er segmenten van het display die het resterende opladen aangeeft. Tijdens het opladen van je Goal Zero Yeti zie je een batterijsegment knippen in het display. Dit toont de huidige laadstatus. Zodra je Goal Zero Yeti volledig is opgeladen, zijn alle batterijsegmenten verlicht en blijven zo. Zolang er meer stroom in de Goal Zero Yeti gaat dan er uit de uitgangspoorten wordt getrokken, geeft het display ook een geschatte tijd aan totdat deze volledig is opgeladen. Dit is een geschatte tijd op basis van de stroominvoer- en uitvoernummers op dat moment;

het zal zich geleidelijk aanpassen aan een kortere of langere tijd naarmate de gemiddelde laad- of ontlad snelheden schommelen. Merk op dat wanneer u voor het eerst een Houd er rekening mee dat wanneer u voor het eerst een stroombron aansluit, of het nu een zonnepaneel is of een oplader voor in de muur, dat het een minuut kan duren voordat de Yeti het oplaadcircuit heeft gedetecteerd en aangepast voordat hij stroom van de bron gaat halen.

Knoppen aan de voorkant:

U kunt de achtergrondverlichting van het display activeren door op de LIGHT-knop te drukken.

Door op de UNITS-knop te drukken, bladert u door de verschillende instellingen voor output en stroomverbruik. Houd units + info vast om de fabrieksinstellingen te herstellen. Hierdoor worden wifi-informatie en configuraties verwijderd. De eenheidsknop moet worden ingedrukt om de watt-urenteller te resetten.

Door tegelijkertijd op de licht + info-knoppen te drukken, wordt het aantal cycli op uw batterijpakket weergegeven in het invoergebied van het display.

Onderhoud bij opslag en stilstand

Door de Goal Zero Yeti aan te sluiten op een stroombron, zoals een zonnepaneel of een stopcontact, tussen aansluitingen door of tijdens opslag, blijft de batterij gezond en opgeladen. Dit verlengt de levensduur van de batterij en zorgt ervoor dat je Goal Zero Yeti elke dag is opgeladen en klaar voor gebruik.

Als je je Goal Zero Yeti tijdens opslag niet aangesloten kunt houden op een voedingsbron, laad je je Goal Zero Yeti dan elke 3-6 maanden volledig op en bewaar je het op een koele, droge plaats. Als de Yeti enkele maanden niet is gebruikt, kan het meerdere oplaadcycli nodig hebben om nauwkeurige resultaten over het batterijpercentage en de resterende tijd op het scherm te herstellen. Als u uw Goal Zero Yeti niet onderhoudt door deze stappen te volgen, kan de batterij beschadigd raken waardoor de productgarantie vervalt.

Technische kenmerken

Oplaaftijden:	
Wandoplader (120W)	9 uur
Wandoplader (120W)	9 uur
Goal Zero Boulder 50	24 tot 48 uur
Goal Zero Boulder 100	12 tot 24 uur
Goal Zero Boulder 200 akentas	6 tot 12 uur
Batterij:	
Cel chemie	Li-ion NMC
Batterijvermogen	983Wh (10.8V, 91Ah)
Equivalent capaciteit van één enkele cel	273Ah @ 3.6V
Levenscyclussen	500 cycli tot 80% capaciteit (ontlaad snelheid: 500 cycli tot 80% capaciteit (ontlaad snelheid: Volledig opladen/ontladen, Temp: 25C)
Houdbaarheid	Laad het elke 3-6 maanden op
Managementsysteem	MPPT-laadregelaar
Poorten:	
USB-A poort (output)	5 V, tot 2,4 A (12 W max), gereguleerd
USB-C-poort (uitgang)	5-12V, tot 3.0A (18W max), gereguleerd
USB-PD poort (uitvoer)	5-20V, tot 3.0A (60W max), gereguleerd
6mm USB-A poort (uitvoer, 6mm)	12 V, tot 10 A (max. 120 W) gereguleerd
12V autopoot (uitvoer)	12 V, tot 10 A (180W max) gereguleerd
12V High Power Port HPP (uitgang)	12 V, tot 15 A (180W max) gereguleerd
120V AC-omvormer (uitgang, gemodificeerde sinusgolf)	120VAC 60Hz, 12,5A (1500W, 3000W piek)
230V AC-omvormer (uitgang, gemodificeerde sinusgolf)	230VAC 50Hz, 6.5A (1500W, 3000W piek)
UNIVERSEEL OF AUSTRALIË (TYPE 1) AC-STEKKERS	
Oplaadpoort (ingang, 8 mm.)	14-50 V, tot 10 A (150 W max)
High Power Port HPP (uitgang)	14-50V, tot 50A (600W max)
Uitbreidingsmodule-poort	Overdekte poort onder de afdekking. Alleen te gebruiken met Goal Zero-uitbreidingsmodules.

Technische kenmerken

Algemeen:	
Gewicht	31.68 lbs (14.37 kg)
Afmetingen	15.25 x 10.23 x 9.86 in (38.74 x 25.98 x 25.04 cm)
Gebruikstemperatuur	32-104 F (0-40 C)
Certificaten	   
Garantie	24 maanden

Hoe reset ik mijn apparaat?

Als u problemen ondervindt, is dit de eerste stap om het proberen om uw apparaat te resetten. Om een reset uit te voeren, houdt u de info- en eenhedenknoppen tegelijkertijd 5 seconden ingedrukt. U ziet het scherm knipperen en vervolgens weer inschakelen na een succesvolle reset. Kijk of dit het probleem dat u ondervindt, heeft opgelost.

Mijn yeti reageert niet of doet vreemd, wat moet ik doen?

Probeer het apparaat te resetten door de Eenheden en Info-knop 3 seconden ingedrukt te houden om de Yeti te resetten. Controleer uw Yeti om te zien of het probleem is opgelost na de reset.

Mijn nieuwe Yeti laadt in eerste instantie niet op tot 100%, hij laadt alleen op tot 95% wat er aan de hand is?

Laat de batterij een paar keer zijn werk doen en het probleem zou zich dan vanzelf moeten oplossen terwijl de yeti de oplaadparameters invoert.

Bestaan er snellere manieren om mijn Yeti op te laden?

Ja, bekijk onze volledige lijst met oplaadopties op Goalzero.com. Hier hebben we opties voor snelladen en auto-integratie.

Wat betekenen het sneeuwvlok pictogram en het thermometer pictogram?

Als je yeti het thermometer pictogram en een waarschuwing van HEET of KOUD weergeeft, betekent dit dat je de temperatuurdrempels van de Yeti nadert of hebt overschreden. Een waarschuwing "koud" betekent dat u de yeti moet opwarmen om de volledige functionaliteit te hervatten, terwijl "warm" betekent dat u het apparaat moet afkoelen.

heb mijn Yeti aangesloten op een oplader, maar blijft op 95% en laadt niet verder op, wat is er aan de hand?

Om het meeste uit uw batterij te halen, zorgen we ervoor dat de batterij niet wordt belast wanneer deze volledig is opgeladen. De batterij laadt op tot 100% en stopt dan, zelfontlading na verloop van tijd tot 98% voordat het opladen weer wordt ingeschakeld. Als u zeker wilt weten dat uw Yeti volledig klaar is voor aankomend gebruik, moet u de ingangskabel loskoppelen en weer aansluiten en het opladen opnieuw starten.

Mijn oude Yeti-accessoire of oplader werkt niet met mijn nieuwe Yeti X, zou het moeten werken?

Sommige van de kleinere voedingen en oudere laders werken niet met de nieuwe Yeti X. Voor een volledige lijst van compatibele laders en accessoires voor uw product gaat u naar www.gz.com/accessories.

Kan ik mijn panelen van derden gebruiken met mijn Yeti

Ja, dat kan, zolang u onder de 50V blijft. Wees voorzichtig als u meerdere panelen van derden gebruikt! Het aan elkaar koppelen van panelen van derden kan gevaarlijk zijn als het op de verkeerde manier wordt gedaan, dus bezoek onze website www.goalzero.com/serisssparallel om te leren hoe u panelen veilig kunt combineren.

Kan ik meerdere Goal Zero-panelen aan een Yeti X koppelen?

Ja, onze panelen zijn ontworpen om het veilig aan elkaar te worden gekoppeld en elimineren de risico's die gepaard gaan met panelen van derden. Mogelijk moet u een 4 naar 1 adapterkabel gebruiken om bepaalde Goal Zero Solar-panelen aan elkaar te koppelen.

Kan ik mijn Yeti en mijn apparaten tegelijkertijd opladen?

Ja, je kunt je apparaten gebruiken en tegelijkertijd je Yeti opladen.

Hoe weet ik of mijn Goal Zero Yeti is opgeladen?

Om het laadniveau van uw Goal Zero Yeti te controleren, raadpleegt u het LCD-batterij display. Als het lampje brandt, ziet u een batterijonttrek in 5 delen die het huidige laadniveau aangeeft. Het is oké om je Goal Zero Yeti te gebruiken, zelfs als deze nog niet volledig is opgeladen.

Hoe weet ik of mijn apparaat werkt met de Goal Zero Yeti?

Eerst moet u bepalen hoeveel stroom uw apparaat benodigd. Dit kan wat onderzoek van uw kant vereisen, een goede zoekopdracht op internet of het doornemen van de gebruikershandleiding voor uw apparaat zou voldoende moeten zijn.

Ten tweede moet u de capaciteit voor de afzonderlijke uitvoerpoorten nakijken.

De AC-poort van de Goal Zero Yeti wordt bijvoorbeeld gevoed door een omvormer die een vermogen van 2000 W mogelijk maakt. Dit betekent dat als je apparaat gedurende langere tijd meer dan 1500W trekt, de omvormer van de Goal Zero Yeti wordt uitgeschakeld. Een ander nummer om op te letten, is de piekwaarde van uw apparaat in vergelijking met die van de poort. De Goal Zero Yeti-omvormer heeft een geavanceerd overspanningsbeheersysteem dat de compatibiliteit met verschillende apparaten zal maximaliseren, maar er zullen nog steeds items zijn die sneller en voor een langere tijd zullen optreden dan de Goal Zero Yeti aankan, waarin in dat geval dat de poort zichzelf uitschakelt.

Ten slotte, als je eenmaal weet dat je apparaat compatibel is, wil je bepalen hoe lang je je apparaten van stroom kunt voorzien met de Goal Zero Yeti. Hier is een snelle en vuile les over kracht.

Alle GOAL ZERO Powerbanks en Draagbare Power Stations hebben een nummer in hun naam, bijv. Guide 10 Plus oplader, Goal Zero Yeti 1000X. Deze cijfers verwijzen naar het watt-uren (Wu), ofwel de hoeveelheid energie die in elk krachtstation kan worden opgeslagen, en hoe je weet of je apparaten compatibel zijn. Een Power Station van 200Wu moet bijvoorbeeld 2 uur op 100W licht draaien ($200/100=2$). Als je apparaat binnen de capaciteit van 1000Wu van de Goal Zero Yeti valt, wil je de beperkingen op elk van de uitvoerpoorten controleren.

Een andere factor in de wiskunde is de hoeveel stroom wordt omgezet van de Goal Zero Yeti-batterij naar het apparaat dat u van stroom voorziet/oplaadt. In sommige gevallen, zoals bij het gebruik van een 12V-apparaat, zoals de LAL 350, direct vanaf de 12V-poort, zal er geen conversie zijn en dus geen extra verliezen. Door de USB-poorten te gebruiken om een telefoon op te laden, voeg je een conversielaag toe (12V-batterij in de Goal Zero Yeti wordt omgezet naar een 5V USB-uitgang), wat ongeveer 10% aan verlies oplevert. Bij gebruik van de omvormer zijn er twee conversielagen (12V naar hoogspanning, DC naar AC). De minst efficiënte manier om de batterij in de Goal Zero Yeti te gebruiken, is door een AC-DC-adapter buiten de AC-poorten te gebruiken, zoals het geval is als je een telefoonoplader gebruikt om je telefoon op te laden, omdat het nog een extra conversielaag toevoegt in de muur adapter.

Dus als je besluit wat je van je nieuwe GOAL ZERO-oplader wilt aansluiten, doe dan wat onderzoek naar het watt-verbruik van het apparaat. Ga voor meer snelle tips en leermiddelen naar www.GoalZero.com/learn.html

Volg deze stappen als uw apparaten niet worden opgeladen vanaf uw Goal Zero Yeti:

1. Zorg ervoor dat de uitvoerpoort is ingeschakeld. Het wit LED-lampje op de aan/uit-knop moet branden.
 - a. Als een van de lichten rood oplicht, duidt dit op een trip. Druk nogmaals op de knop om deze te resetten. Het lampje wordt wit als het met succes is gereset.
2. Controleer de batterijweergave. Laad je Goal Zero Yeti op als het 20% of lager staat.
3. Controleer het LED-display op de waarschuwing pictogrammen:

OVERBELASTING: Het stroomverbruik overschrijdt de maximale toegestane hoeveelheid van de poort. Aangegeven door rood licht in de poortknop.



HEET - apparaat is te heet om veilig te functioneren. Laat het apparaat afkoelen en probeer het opnieuw.



KOUD - apparaat is te koud om veilig te functioneren. Laat het apparaat opwarmen en probeer het opnieuw.



Batterij heeft aandacht nodig. Neem contact op met de klantenservice.
1-888-794-6250

4. Controleer of uw apparaat geschikt is voor gebruik met de Goal Zero Yeti:
 - a. Alle Goal Zero Yeti-uitgangspoorten hebben hun eigen maximale stroomcapaciteit. Controleer de technische specificaties van de Goal Zero Yeti om er zeker van te zijn dat uw apparaat compatibel is.
5. Als je nog steeds problemen ondervindt met de Goal Zero Yeti, bel dan ons Customer Solutions Center op 1-888-794-6250 of stuur een e-mail naar support@goalzero.com

Batterijen 101: Goal Zero maakt gebruik van de nieuwste en beste batterijtechnologie om u te begeleiden bij alle avonturen van het leven. Van de veelzijdige en lichtgewicht lithium-ion tot het robuuste en krachtige loodzuur, we hebben een aantal handige tips verzameld om ervoor te zorgen dat uw Goal Zero-batterijen optimaal blijft werken.

i. Batterijen moeten aan de gang blijven.

Het beste voor elke batterij is om deze te gebruiken. Laat de batterij niet gedurende langere tijd liggen zonder te worden opgeladen. Als je de Goal Zero Yeti zonder oplader opbergt, zorg er dan voor dat hij volledig is opgeladen voordat je hem opbergt.

ii. De mythe van het "batterijgeheugen".

Dankzij oude nikkel-cadmium (NiCd)-batterijen bestaat er een mythe dat je je batterijen volledig moet opgebruiken voordat je ze aansluit om ze weer op te laden, genaamd 'diep cycling'. Hoewel dit klopt bij NiCd-batterijen, hoeven de typische batterijen die je tegenwoordig bij de meeste van je apparaten aantreft, inclusief de geavanceerde lithium- en loodzuurbatterijen die in je GOAL ZERO Power Station worden gebruikt, niet zo leeg te zijn. In feite moet u voorkomen dat uw batterijen helemaal opraken - in de meeste gevallen doet dit meer kwaad dan goed.

iii. Het "Stadium Effect".

Het stadium effect treedt op bij het opladen van uw batterijen. U zult merken dat uw batterij in het begin snel vol raakt en vervolgens merkbaar langzamer wordt wanneer u de laatste paar percentages probeert op te laden. Bedenk eens hoe snel een stadion vol raakt wanneer de deuren voor het eerst opengaan - er zijn honderden vrije plaatsen, dus het is gemakkelijk om er een te vinden die u zoekt. Uiteindelijk zijn er hier en daar maar een paar open stoelen en moeten mensen manoeuvreren om de plek te vinden die ze willen en het bezetten van die stoelen duurt langer. Dezelfde theorie is van toepassing bij het opladen van batterijen. Het is gemakkelijk voor energie om in het begin naar binnen te stromen en lege ruimte in te nemen, en naarmate de tijd verstrijkt en er minder ruimte beschikbaar is, duurt het langer voordat de energie de gaten opvult.

iv. Lees de handleiding.

Het is misschien een lang verhaal, maar de handleiding is de beste plaats om de welles en nietes te vinden voor de batterij in uw specifieke apparaat. Als u uw handleiding leest, weet u zeker dat u stappen onderneemt om uw batterijen gelukkig en gezond te houden.

SOLAR 101: GOAL ZERO maakt het gemakkelijk om je spullen in de zon op te laden - we hebben zonne-energie niet uitgevonden, we hebben het geperfectioneerd. Enkele dingen om in gedachten te houden wanneer u uw apparatuur oplaadt met zonne-energie:

i. Zonnepanelen slaan geen energie van de zon op, ze vangen het op.

Zonnepanelen slaan geen energie van de zon op, ze vangen het op. We leren je het te VERZAMELEN - OP TE SLAAN - TE GEBRUIKEN, wat de beste manier is om zonne-energie te gebruiken om je apparaten op te laden. VERZAMEL de energie van de zon met een zonnepaneel. BEWAAR de kracht in het Power Station. GEBRUIK het Power Station om uw apparaten dag en nacht van stroom te voorzien. Als je echt een volhouder bent, kun je je apparaten rechtstreeks aansluiten op de aansluitdoos aan de achterkant van onze NOMAD-zonnepanelen om op te laden door de zon.

ii. Niet alle oplaadtijden voor zonne-energie zijn gelijk.

De meeste fabrikanten van zonnepanelen berekenen hun oplaadtijden met de volgende vergelijking: Apparaat watturen/zonnepaneel wattage = oplaadtijden voor zonne-energie. Dus theoretisch zou een 13 watt zonnepaneel een oplader van 50 wattuur in 3,84 uur opladen ($50/13 = 3,84$) - en dit is het aantal dat je zou kunnen terugvinden in marketingmateriaal voor een zonnepaneel. Om de resultaten echter voor alle fabrikanten te standaardiseren, worden deze tests uitgevoerd in laboratoriumomgevingen. De waarheid is dat u op een mooie, zonnige dag ongeveer 65-85% van het nominale wattage van uw zonnepaneel ontvangt, en dit is hoe de ingenieurs van GOAL ZERO de oplaadtijden voor zonne-energie berekenen die u op onze verpakking aantreft.

iii. Zonne-energie werkt, zelfs bij bewolking

Zonnepanelen maken gebruik van IR-, UV- en zichtbare stralen van de zon die door wolken kunnen dringen. Hoewel de efficiëntie van het zonnepaneel afneemt bij bewolking, krijgt u nog steeds waardevolle energie van de zon.

iv. Blijf uit de buurt van schaduw en ramen.

Hoewel u op zonnige dagen de schaduw op moet zoeken, zullen uw zonnepanelen meer stroom verzamelen wanneer ze volledig aan het zonlicht worden blootgesteld. Ramen hebben ook de gewoonte om de efficiëntie te verminderen. Bewaar die panelen dus buiten en in het felle zonlicht.

v. Een goede installatie doet wonderen.

Door uw zonnepaneel in de richting van de zon te richten, kan de efficiëntie van de zonne-energie flink toenemen. Installeer het en laat Moeder Natuur de rest doen.

Garantie & Contact

BEPERKTE GARANTIE

GOAL ZERO LLC garandeert de oorspronkelijke consumentkoper dat dit GOAL ZERO-product bij normaal gebruik door de consument vrij zal zijn van defecten qua vakmanschap en materiaal tijdens de betreffende garantieperiode welke is vermeld in Paragraaf 2 hieronder, met inachtneming van de uitsluitingen uiteengezet in Paragraaf 5 hieronder vermeld. De voorgaande bepalingen vermelden de volledige aansprakelijkheid van GOAL ZERO en uw exclusieve verhaal mogelijkheid voor elke inbreuk op de garantie, expliciet of impliciet. Wij aanvaarden geen enkele andere aansprakelijkheid in verband met de verkoop van onze producten, noch machtigen wij iemand om dat voor ons te aanvaarden.

GARANTIEPERIODE

De garantieperiode voor GOAL ZERO-batterijcellen (of deze nu afzonderlijk worden gekocht of als onderdeel van een ander product) is 180 dagen.

De garantieperiode voor GOAL ZERO op lithiumbatterijen gebaseerde Yeti-producten en Boulder-zonnepanelen is twee (2) jaar.

De garantieperiode voor alle andere GOAL ZERO-producten en -componenten is één (1) jaar vanaf de datum van oorspronkelijke aankoop door de oorspronkelijke koper.

Het aankoopbewijs van de eerste aankoop door de consument, of een ander redelijk document, is vereist om de begindatum van de garantieperiode vast te stellen. Als je het online GOAL ZERO-productregistratieformulier binnen 30 dagen na aankoop van je product hebt ingevuld, kan die registratie ook de begindatum van de garantieperiode bepalen (maar de garantiedekking is niet afhankelijk van een dergelijke registratie).

OPLOSSING

GOAL ZERO zal, naar eigen keuze, (1) het product gratis repareren, met nieuwe of gereviseerde vervangingsonderdelen, of (2) het product vervangen door een product dat nieuw is of dat is vervaardigd uit nieuwe of bruikbare gebruikte onderdelen en is tenminste functioneel gelijkwaardig aan het originele product. Een vervangend product/onderdeel gaat uit van de resterende garantie van het originele product of negentig (90) dagen vanaf de datum van vervanging of reparatie, afhankelijk van wat de langere dekking voor u aangeeft. Wanneer een product of onderdeel wordt geruild, wordt elk vervangend item uw eigendom en wordt het vervangen item eigendom van GOAL ZERO.

BEPERKT TOT DE OORSPRONKELIJKE KOPER

Deze garantie is niet overdraagbaar aan een volgende eigenaar van een GOAL ZERO-product.

UITSLUITINGEN

Deze beperkte garantie is alleen van toepassing op hardwareproducten die zijn vervaardigd door of voor GOAL ZERO en die kunnen worden geïdentificeerd aan de hand van het "GOAL ZERO" -handelsmerk, de handelsnaam of het logo dat erop is aangebracht. De beperkte garantie is niet van toepassing op niet-GOAL ZERO-producten, zelfs niet als deze zijn verpakt of verkocht met GOAL ZERO-producten. Niet-GOAL ZERO-fabrikanten of leveranciers kunnen hun eigen garanties geven. Voor consumenten buiten de aangrenzende 48 staten van de VS geldt een garantieperiode van één (1) jaar voor lithium apparaten en Boulder-zonepanelen. Claims op lithium-energie apparaten en Boulder-panelen van consumenten buiten de aangrenzende 48 staten na de garantieperiode van één (1) jaar worden geval per geval behandeld, in overeenstemming met de lokale regelgevende normen.

Deze garantie is niet van toepassing op: (i) schade veroorzaakt door een ongeval, misbruik, verkeerd gebruik, verkeerde toepassing of niet-GOAL ZERO-producten; (ii) op schade veroorzaakt door service uitgevoerd door iemand anders dan GOAL ZERO; (iii) op een product of onderdeel dat is gewijzigd zonder schriftelijke toestemming van GOAL ZERO; (iv) op een product waarvan een GOAL ZERO-serienummer is verwijderd of onleesbaar, of (v) op een product dat is gekocht via een online veilinghuis. De garantie van GOAL ZERO is niet van toepassing op een batterijcel of een product dat een batterijcel bevat, tenzij de batterijcel volledig door u is opgeladen binnen zeven (7) dagen na aankoop van het product en daarna ten minste eenmaal per zes maanden.

DEZE GARANTIE EN HIERBOVEN VERMELDE RECHTSMIDDELEN ZIJN EXCLUSIEF EN VERVANGEN ALLE ANDERE GARANTIES, RECHTSMIDDELEN EN VOORWAARDEN, MONDELING OF SCHRIFTELIJK, EXPLICIET OF IMPLICIET. GOAL ZERO WIJST SPECIFIEK ELKE EN ALLE IMPLICIETE GARANTIES AF, MET INBEGRIJF VAN, ZONDER BEPERKING, GARANTIES VAN VERKOOPBAARHEID EN GESCHIKTHEID VOOR EEN BEPAALD DOEL. INDIEN GOAL ZERO IMPLICIETE GARANTIES ONDER DEZE BEPERKTE GARANTIE WETTELIJK NIET KAN AFWIJZEN, ZIJN AL DERGELIJKE GARANTIES, MET INBEGRIJF VAN GARANTIES VAN VERKOOPBAARHEID EN GESCHIKTHEID VOOR EEN BEPAALD DOEL, BEPERKT TOT DE DUUR VAN DEZE GARANTIE. Geen enkele doorverkoper, agent of werknemer van GOAL ZERO is bevoegd om enige wijziging, uitbreiding of toevoeging aan deze garantie aan te brengen. GOAL ZERO IS IN GEEN GEVAL AANSPRAKELIJK VOOR ENIGE GEVOLGSCHADE OF INCIDENTELE SCHADE DIE VOORTVLOEIT UIT ENIG GEBRUIK OF STORING VAN EEN GOAL ZERO-PRODUCT, OF VAN ENIGE INBREUK OP DE GARANTIE, MET INBEGRIJF VAN SCHADE AAN ANDERE APPARATEN. IN GEEN GEVAL ZAL DE AANSPRAKELIJKHEID VAN GOAL ZERO GELDEN VOOR ENIGE CLAIM DAN OOK, OF HETZIJ IN CONTRACT, GARANTIE, ONRECHTMIDDELEN (INCLUSIEF NALATIGHEID EN STRIKTE AANSPRAKELIJKHEID) OF ONDER ENIGE ANDERE AANSPRAKELIJKHEIDS CONDITIE, HET BEDRAG OVERSCHRIJDT DAT U VOOR HET DOEL ZERO-PRODUCT HEBT BETAALD. Sommige staten staan geen beperkingen toe met betrekking tot de duur van een impliciete garantie, dus de bovenstaande beperking is mogelijk niet op u van toepassing. Deze garantie geeft u specifieke wettelijke rechten en mogelijk heeft u ook andere rechten die van staat tot staat kunnen verschillen.

HET VERKRIJGEN VAN GARANTIESERVICE

Om garanteservice te verkrijgen, moet u contact opnemen met onze klantenservice via telefoon op (888) 794-6250 of via e-mail op support@goalzero.com. Als ons klantenserviceteam vaststelt dat dit onder de garantie valt, zullen zij u een Return Material Authorization ("RMA") -nummer geven. U moet het product op de juiste manier verpakken, waarbij u het RMA-nummer duidelijk op de verpakking vermeldt en een bewijs van uw aankoopdatum bij het product voegt. U moet het product dan per post of koerier sturen, waarbij de verzendkosten door u zijn betaald, naar GOAL ZERO op 675 West 14600 South, Bluffdale, Utah, VS 84065. We zullen uw retourzending verwerken en uw gerepareerde of vervangende product op onze kosten naar u verzenden voor het verzenden van het product naar locaties in Noord-Amerika. Voor producten die buiten Noord-Amerika zijn gekocht of verzonden, neem dan contact op met de lokale distributeur waar u het product hebt gekocht of stuur een e-mail naar support@goalzero.com voor meer informatie over de distributeur.



VIKTIGA SÄKERHETSINSTRUKTIONER



Läs alla instruktioner och försiktighetsåtgärder noggrant före användning för att undvika personskador eller skador på enheten och eventuella anslutna produkter

Observera alla klassificeringar för ingångs-/uttagskontakter: För att undvika brand- eller elchocksrisk, observera alla klassificeringar på enheten och produkter som du tänker använda; läs manualerna för mer information.

Använd på en ventilerad plats: Sörj för god ventilation och blockera inte fläktöppningarna på enheten. Otillräcklig ventilation kan orsaka skador på enheten. Ställ inte något ovanpå enheten under förvaring eller vid användning.

Strömadaptrar blir varma när de används: Ha din Yeti-strömadapter på en torr, välventilerad plats när den används. Förvara inte strömadaptern under locket vid användning.

Använd den INTE i våta förhållanden: Enheten får inte bli våt för att undvika kortslutning eller elektriska stötar. Om enheten blir våt, låt enheten torka helt innan den används.

Håll enheten ren och torr: Inspektera enheten regelbundet för smuts, damm eller fukt.

Stöt- och brandrisk: Yeti genererar samma potentiellt dödliga växelström som ett vanligt hushållsvägguttag. Använd den med samma försiktighet som ett vanligt väggeluttag.

För **INTE** in främmande föremål i uttag eller ventilationshål.

Manipulera **INTE** batteriet eller försök byta ut det.

All manipulering på enheten eller dess komponenter kommer att ogiltigförklara alla garantier.



LADDA MIG NU



Innan laddning eller förvaring, anslut din Goal Zero Yeti till ett vägguttag tills den är fulladdad. Håll din Goal Zero Yeti ansluten när den inte används för att säkerställa att den alltid är redo att användas. Detta kommer **INTE** att skada batteriet. Mer tips och tricks om hur du håller batteriet i gott skick finns i avsnittet BATTERIER.

Lär känna din utrustning

8 mm ingång för laddning från Goal Zero solpaneler eller AC

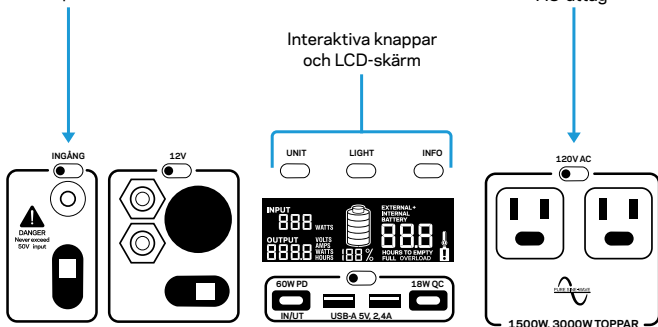

Anderson Power Pole-ingång för laddning från Goal Zero solpaneler eller AC

12V-uttag

USB-C ingång/uttag
5-20V, upp till 3A (60W)

USB 5V, upp till 2,4A (12W)

USB-C 5-12V, 3A (18W)

Lär känna din utrustning

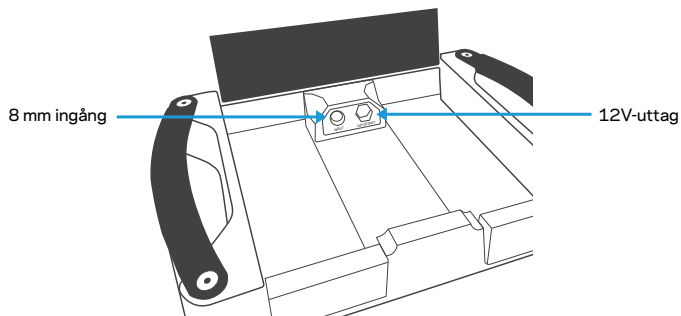

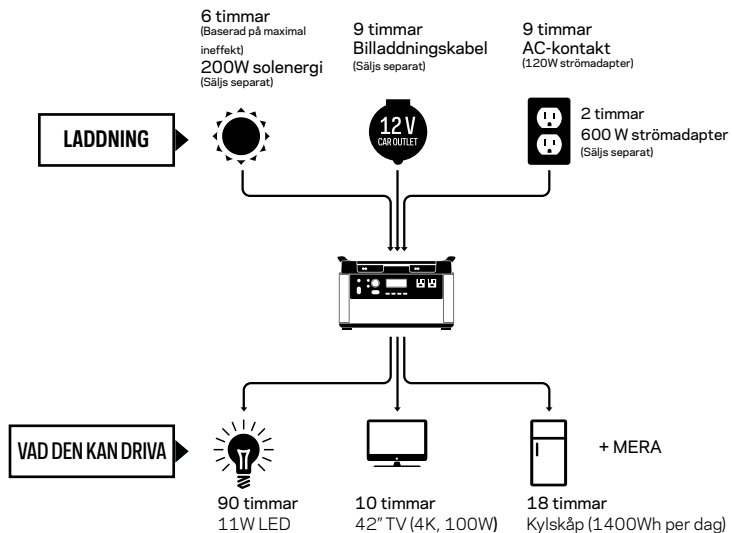

Ladda mig nu: Innan laddning eller förvaring, anslut din Goal Zero Yeti till ett vägguttag tills den är fulladdad. Håll din Goal Zero Yeti ansluten när den inte används för att säkerställa att den alltid är redo att användas. Detta kommer INTE att skada batteriet. Mer tips och tricks om hur du håller batteriet i gott skick finns i avsnittet BATTERIER.

När du laddar din Goal Zero Yeti kommer du se att ett batterisegment blinkar på skärmen. Detta indikerar den nuvarande laddningsstatusen. När din Goal Zero Yeti är fulladdad tänds alla batterisegment och förblir statiska. Så länge det kommer in mer effekt i Goal Zero Yeti än som används från uttagsportarna kommer skärmen också att indikera tid tills den är fulladdad. Detta är en uppskattad tid baserad på effektinmatning och uteffekten vid den tidpunkten; den kommer gradvis att anpassas till en kortare eller längre tid när den genomsnittliga laddnings- eller urladdningsgraden fluktuerar.

Ladda från vägguttag

Använd den medföljande 1,20W AC-vägggladdaren för att ansluta din Goal Zero Yeti till ett vägguttag. Du vet att Goal Zero Yeti laddas när den blå LED-lampan bredvid ingångsporten tänds och batterisegmenten i BATTERIDISPLAYEN blinkar. Goal Zero Yeti är fulladdad när alla batterisegment slutar blinka och är statiska. Det tar cirka 9 timmar för Goal Zero Yeti att laddas från ett vägguttag.

1. AC-nätadaptern levereras i två delar. Anslut de två delarna genom att ansluta kabeln till lådan.
2. 1,20W AC-vägggladdaren med 8 mm DC-kontakt kan anslutas till framsidan av Yeti eller under locket.
3. Du kan endast använda en laddare åt gången. Om du vill ladda din Yeti snabbare, ring vårt lösningsscenter eller titta på våra snabbaddningsalternativ på goalzero.com.

OBS: För att ladda från 12V-uttaget i ditt fordon, använd vår 12V billaddningskabel SKU 98079 (säljs separat).

VIKTIGT: När du solladdar din Goal Zero Yeti, observera spänningen på solpanelerna och överskrid inte 50V. Enskilda solpaneler, eller solpaneler som är seriekopplade över 50V kan inte användas med Goal Zero Yeti och kan orsaka allvarliga skador på enheten. För hjälp med att seriekoppla solpaneler, ring vårt kundlösningsscenter på 888-794-6250.

Det finns tre olika ingångar som du kan använda när du laddar din Goal Zero Yeti med solenergi, varav två är placerade i "INPUT" på vänster sida av Goal Zero Yeti-frontplattan och en tredje ingång som är placerad inuti förvaringsfacket under det övre locket.

En av de främre portarna och porten inuti förvaringsutrymmet är runda 8 mm portar utformade för att användas med Goal Zero-solpaneler eller väggladdare. Varje 8 mm ingångsport klarar upp till 150 W. HPP-porten är utformad för att användas med större eller högeffektssolpaneler och kan hantera 600W, vilket är den totala strömkapaciteten för alla ingångsportar.

1. Placera solpanelen där den får så mycket direkt solljus som möjligt.
2. Sätt i solpanelkontakten med blå ring i en av INPUT-portarna, antingen på framsidan av Goal Zero Yeti eller i förvaringsfacket under det övre locket. Du vet att Goal Zero Yeti laddas när den blå LED-lampan bredvid ingångsporten tänds och batterisegmenten i BATTERIDISPLAYEN blinkar. Goal Zero Yeti är fulladdad när alla batterisegment slutar blinka och är statiska.
3. Du kan också ansluta Goal Zero Yeti till solpaneler med HPP-porten och lämplig adapter (om det behövs) bredvid 8 mm laddningsporten.
4. Du kan kedjekoppla flera Goal Zero-solpaneler för att korta solladdningstiderna. Din Goal Zero Yeti kan ta in 150W genom 8 mm-portarna och högst 600W solenergi genom HPP-porten.

OBS: Om du matar in i flera portar bör du känna till att sannolikt bara en ingång kommer att kunna ta ström åt gången på grund av skillnader i ingångsspänning. I det här scenariot prioriteras inmatning enligt följande: 1. Främre HPP 2. Främre 8 mm 3. 8 mm-ingången under locket. Dessutom kan solenergi- och AC-ingångar inte kombineras. Om du matar in från både en solpanel och ett vägguttag prioriterar Yeti ingångarna baserat på sekvensen ovan där HPP-porten får högsta prioritet.

Att använda Goal Zero Yeti

Hur man använder Goal Zero Yeti

1. Tryck på strömbrytaren ovanför varje port du ska använda. **När du inte använder vissa portar, se till att stänga av dem för att spara ström.
2. Du vet att porten är igång när den vita LED-lampan på knappen är tänd.
3. Anslut din utrustning och förse den med ström vart du än är.
4. Om möjligt, ha din Goal Zero Yeti ansluten till en strömkälla när den inte används.
5. Du kan ladda din Goal Zero Yeti och driva din utrustning samtidigt.

Bästa användningsstrategi:

Observera batteridisplayen när du laddar din utrustning med Goal Zero Yeti. Om du ansluter enheter som har ett högt strömbehov (ett stort kylskåp) kan laddningsnivån för din Goal Zero Yeti sjunka mycket snabbt och du kanske inte får en kapacitet på exakt 1000Wh. Även när du använder växelströmsuttaget kommer Goal Zero Yeti att konvertera energin från batteriets likström till den växelström som din enhet kräver. Även om din Goal Zero Yeti har en mycket effektiv växelriktare, kommer fortfarande en liten mängd energi förloras i omvandlingen och du kommer inte att få batteriets fulla nominella kapacitet. Om du upplever kortare drifttider kan du behöva kontrollera enhetens energibehov. Se FELSÖKNING för hjälp.

Användning i kallt väder:

Kalla temperaturer (under fryspunkten) kan påverka Goal Zero Yetis batterikapacitet. Om du kommer att leva off-grid i minusgrader rekommenderar vi att du har din Goal Zero Yeti i en isolerad kylbox, ansluten till en strömkälla (solpaneler) och ladda din utrustning. Den naturliga värme som genereras av Goal Zero Yeti i en isolerad kylbox ser till att batterikapaciteten är som högst. Yeti tillåter inte laddning i minusgrader av säkerhetsskäl. Enheten visar termometerikonen och "COLD" när du närmar dig denna temperatur. Om du slår på växelriktaren kan det hjälpa till att värma enheten snabbare än den skulle naturligt.

LCD-skärm

Den inbyggda LCD-skärmen indikerar fyra viktiga saker:



1. INPUT visar hur mycket ström (watt) som kommer in i Goal Zero Yeti när den laddas. Om du laddar från solenergi ser du watten förändras när du flyttar panelerna till solljus.
2. OUTPUT visar hur mycket ström (watt) dina enheter använder när de är anslutna till Goal Zero Yeti.
3. TIME TO EMPTY/FULL visar hur lång tid det tar innan din Goal Zero Yeti är helt laddad eller tom, beroende på om nettoeffekten som kommer in i Goal Zero Yeti är positiv eller negativ.
4. BATTERY LEVEL visar 5 segment, cirka 20% - 40% - 60% - 80% -100% kapacitet. När du använder din Goal Zero Yeti försvinner segmenten från displayen, vilket indikerar återstående laddning. När du laddar din Goal Zero Yeti kommer du se att ett batterisegment blinkar. Detta indikerar den nuvarande laddningsstatusen. När din Goal Zero Yeti är fulladdad tänds alla batterisegment och förblir statiska. Så länge det kommer in mer effekt i Goal Zero Yeti än som används från uttagsportarna kommer skärmen också att indikera tid tills den är fulladdad. Detta är en uppskattad tid baserad på effektinmatning och uteffekten vid den tidpunkten; den kommer gradvis att anpassas till en kortare eller längre tid om laddnings- eller urladdningsgraden fluktuerar.

Observera att när du först ansluter en strömkälla, oavsett om det är en solpanel eller en vägggladdare, kan det ta Yeti ett tag att upptäcka och justera sina laddningskretsar innan den börjar dra ström från källan.

Främre knappar:

Om du trycker på knappen LIGHT slås displayens bakgrundsbelysning på och av..

Om du trycker på UNIT-knappen kan du bläddra genom olika uteffekt- och strömförbrukningsinställningar. Håll unit + info för att utföra fabriksåterställning. Detta tar bort wifi-information och konfigurationer. Håll ned unit för att återställa räknaren för wattimmar.

Genom att trycka på knapparna light + info samtidigt visar detta antalet cykler för ditt batteripaket i inmatningsområdet på skärmen.

Förvaring och underhåll när den inte används

Att ha Goal Zero Yeti ansluten till en strömkälla, som en solpanel eller väggkontakt, mellan dina äventyr eller under förvaring håller batteriet friskt och maximalt laddat. Detta förlänger batteriets livslängd och säkerställer att din Goal Zero Yeti är laddad och redo att användas hela dagen, varje dag.

Om du inte kan ha din Goal Zero Yeti ansluten till en strömkälla under förvaring, bör din Goal Zero Yeti laddas helt var 3-6:e månad och förvaras på en sval och torr plats. Om Yeti inte har använts på flera månader kan den kräva flera laddningscykler för att återställa exakta värden för batteriets procent och återstående tid på skärmen. Underlåtenhet att underhålla din Goal Zero Yeti genom att följa dessa steg kan leda till batteriskador som upphäver produktgarantin.

Tekniska specifikationer

Laddtider:

Väggladdare (120W)	9 timmar
Billaddare (120W)	9 timmar
Goal Zero Boulder 50	24-48 timmar
Goal Zero Boulder 100	12-24 timmar
Goal Zero Boulder 200 Briefcase	6-12 timmar

Batteri:





Cellkemi	Li-ion NMC
Paketkapacitet	983Wh (10,8V, 91Ah)
Kapacitet som är ekvivalent med enkel cell	273Ah @ 3,6V
Livscyklar	500 cykler till 80% kapacitet (urladdningsgrad: 1C, full laddning/urladdning, temp: 25C)
Förvaring om den inte används	Ladda var 3-6 månader
Hanteringssystem	MPPT laddningsregulator

Portar:

USB-A-portar (uttag)	5V, upp till 2,4A (12W max), reglerad
USB-C port (uttag)	5-12V, upp till 3,0A (18W max), reglerad
USB-PD-port (ingång/uttag)	5-20V, upp till 3,0A (60W max), reglerad
6 mm port (uttag, 6 mm)	12V, upp till 10A (120W max), reglerad
12V biluttag (uttag)	12V, upp till 15A (180W max), reglerad
12V High Power Port HPP (uttag)	12V, upp till 15A (180W max), reglerad
120V AC växelriktare (uttag, ren sinusvåg)	120VAC 60Hz, 12,5A (1500W, 3000W toppar)
230V AC växelriktare(uttag, ren sinusvåg) UNIVERSAL ELLER AUSTRALIEN (TYP I) AC-KONTAKTER	230VAC 50Hz, 6,5A (1500W, 3000W toppar)
Laddport (ingång, 8 mm)	14-50V, upp till 10A (150W max)
High Power Port HPP (ingång)	14-50V, upp till 50A (600W max)
Port för expansionsmodul	Täckt port under locket Endast till för att användas med Goal Zero expansionsmoduler.

Tekniska specifikationer

Allmänt:

Vikt	14,37 kg (31,68 lbs)
Mått	39 x 26 x 25 cm (15,25 x 10,23 x 9,86 tum)
Driftstemperatur.	0-40 C (32-104 F)
Certifikat	   
Garanti	24 månader

Hur återställer jag min enhet?

Om du har problem är det första steget att prova en återställning av enheten. Om du vill utföra en återställning håller du ned knapparna Info och Units samtidigt i 5 sekunder.

Du kommer att se skärmen blinka till och sedan starta igen efter en lyckad återställning. Se om detta löste problemet.

Min Yeti svarar inte eller betar sig konstigt, vad ska jag göra?

Prova att återställa enheten genom att hålla ned knapparna Units och Info i 3 sekunder för att återställa din Yeti. Kontrollera din Yeti för att se om problemet är löst efter återställningen.

Min nya Yeti laddar inte till 100% i början, den laddar bara till 95%, vad händer?

Cykla batteriet några gånger så bör problemet lösas av sig självt när Yeti har kalibrerat sina laddningsparametrar.

Finns det ett snabbare sätt att ladda min Yeti?

Ja, kolla in vår fullständiga lista över laddningsalternativ på Goalzero.com. Där finns alternativ för snabbbladdning samt fordonsintegration.

Vad betyder snöflingeikonen och termometerikonen?

Om din Yeti visar termometerikonen och varningen HOT eller COLD betyder det att du antingen närmar dig eller har överskridit Yetis temperaturtrösklar. En varning om "cold" innebär att du måste värma Yeti för att återuppta full funktionalitet medan "hot" innebär att du måste kyla enheten.

Jag har min Yeti ansluten till en laddare men den är på 95% och laddar inte, vad är problemet?

För att få ut så mycket livslängd som möjligt ur batteriet ser vi till att inte stressa batteripaketet vid full laddning. Batteriet laddas till 100% och stannar sedan, självurladdar sedan över tid till 98% innan laddningen aktiveras igen. Om du vill se till att din Yeti är helt laddad för kommande användning, koppla ur och anslut därefter anslutningskabeln igen och återstarta laddningen.

Mina gamla Yeti-tillbehör eller laddare fungerar inte med min nya Yeti X, borde de fungera?

Några av de mindre nätaggagaten och äldre laddarna fungerar inte med nya Yeti X. För en fullständig lista över kompatibla laddare och tillbehör till din produkt, vänligen besök www.gz.com/accessories.

Kan jag använda en panel från tredje part med min Yeti?

Ja, så länge du håller dig under 50V. Var försiktig om du använder flera paneler från tredje part. Att seriekoppla solpaneler från tredje part kan vara farligt om det görs på fel sätt, så besök vår webbplats www.goalzero.com/serisssparallel för att ta reda på hur man säkert kopplar ihop solpaneler.

Kan jag koppla samman flera Goal Zero-paneler till en Yeti X?

Ja, våra paneler är utformade för att säkert kedjekopplas direkt ur förpackningen och eliminera riskerna med paneler från tredje part. Du kan behöva köpa en 4-till-1 adapterkabel för att kedjekoppla ihop vissa Goal Zero-solpaneler.

Kan jag ladda min Yeti och mina enheter på samma gång?

Ja, du kan använda dina enheter och ladda din Yeti på samma gång.

Hur vet jag om min Goal Zero Yeti är laddad?

För att kontrollera Goal Zero Yetis laddningsnivå är det bara att titta på batteridisplayen. När den är aktiverad kan du se ett batteri med fem segment, vilka indikerar den aktuella laddningsnivån. Det är OK att använda Goal Zero Yeti även när den inte är fulladdad.

Hur vet jag om min enhet fungerar med Goal Zero Yeti?

Först måste du ta reda på hur mycket ström din enhet behöver. Detta kan kräva vissa efterforskningar från din sida, att söka på internet eller läsa din enhets manual bör räcka.

Därefter måste du kontrollera kapaciteten för de individuella uttagsportarna. Till exempel drivs Goal Zero Yetis AC-port av en växelriktare som möjliggör en effekt på 1500W. Detta innebär att om din enhet drar mer än 1500W under en längre tid kommer Goal Zero Yetis växelriktare att stängas av. En annan siffra att hålla utkik efter är din enhets överspänningsklassning jämfört med portens. Goal Zero Yetis växelriktare har ett avancerat överspänningshanteringsssystem som maximerar dess kompatibilitet med olika enheter, men det kommer fortfarande att finnas enheter som kommer att ha en högre överspänning, och under en längre tid än vad Goal Zero Yeti kan hantera, vilket leder till att porten stängs av.

När du väl vet att din enhet är kompatibel kommer du vilja veta hur länge du kan driva din utrustning med Goal Zero Yeti. Här är en snabbkurs i effekt.

Alla GOAL ZERO powerbanks och bärbara kraftstationer har siffror i sitt namn, exempelvis Guide10 Plus-laddare, Goal Zero Yeti 1000X. Dessa siffror avser wattimmar (Wh) eller mängden energi som kan lagras i en laddare och hur du vet om din utrustning är kompatibel med en laddare. En 200Wh kraftstation kan till exempel driva en 100W-lampa i 2 timmar ($200/100=2$). Om din utrustning faller inom 1000Wh-kapaciteten för Goal Zero Yeti ska du därefter kontrollera begränsningarna för var och en av uttagsportarna.

En annan faktor i matematiken är hur mycket effekt som omvandlas från Goal Zero Yeti-batteriet till enheten du driver/laddar. I vissa situationer, som när du driver en 12V-enhet, till exempel LAL 350 direkt från 12V-porten, kommer det att vara minimal konvertering och därmed mycket små ytterligare förluster. När du använder USB-portarna för att ladda en telefon lägger du till en omvandling (12V-batteriet i Goal Zero Yeti omvandlas till ett 5V USB-uttag), vilket skapar en förlust på cirka 10%. Vid användning av växelriktaren sker två omvandlingar (12V till högspänning, likström till växelström). Det minst effektiva sättet att använda batteriet i Goal Zero Yeti är att använda en AC-DC-adapter från AC-portarna, vilket är fallet om du använder en telefonladdare för vägguttag för att ladda telefonen, eftersom den lägger till ytterligare en omvandling i väggadaptern. Så när du bestämmer dig för vad du ska driva med din nya GOAL ZERO-laddare bör du göra lite efterforskningar om enhetens wattförbrukning. För fler snabbtips och lärörrik information, kolla in www.GoalZero.com/learn.html

Om dina enheter inte laddas från din Goal Zero Yeti, följ dessa steg:

1. Se till att uttagsporten är igång. En vit LED-lampa på strömknappen bör lysa.
 - a. Om någon av lamporna har blivit röd indikerar det att den slagit ifrån. Tryck på knappen igen för att återställa den. Lampan blir vit när den är återställd.
2. Kontrollera batteridisplayen. Om det är 20% eller mindre, ladda din Goal Zero Yeti.
3. Kontrollera LCD-skärmen för varningsikoner:

OVERLOAD: Strömförbrukningen överskrider den högst tillåtna. Indikeras med en röd lampa i portens knapp.



HOT - enheten är för varm för att fungera säkert. Låt enheten svalna och försök igen.



COLD - enheten är för kall för att fungera säkert. Låt enheten bli varm och försök igen.



Batteriet kräver en översyn. Kontakta kundsupporten. 1-888-794-6250

4. Verifiera att din enhet är lämplig att använda med Goal Zero Yeti:
 - a. Alla Goal Zero Yetis uttagsportar har en maxkapacitet. Kontrollera Goal Zero Yetis tekniska specifikationer för att säkerställa att din enhet är kompatibel.
5. Om du fortfarande har problem med din Goal Zero Yeti, ring vårt kundlösningscenter på 1-888-794-6250 eller kontakta via e-post support@goalzero.com.

Batterier: GOAL ZERO använder den senaste och bästa batteritekniken för att följa med dig på alla dina äventyr. Från de mångsidiga och lätta litiumjonerna till den robusta och kraftfulla blysyran har vi sammanställt några användbara tips för att dina GOAL ZERO-batterier ska fungera så bra som möjligt.

i. Batterierna behöver motioneras.

Det bästa för batterier är att använda dem. Låt inte batteriet vara inaktivt en längre tid utan att laddas. Om du kommer att förvara Goal Zero Yeti utan en laddare, se till att den är fulladdad innan du ställer undan den.

ii. Myten om "batteriminne".

Tack vare gamla nickel-kadmiumbatterier (NiCd) cirkulerar det faktafel att man ska tömma batterierna helt innan man laddar dem, så kallad "djup cykling". Även om det är sant för nickelkadmiumbatterier kräver de flesta batterierna som finns i utrustning idag, inklusive de avancerade litium- och blybatterierna som används i dina GOAL ZERO-laddare, ingen sådan urladdning. Faktum är att du bör undvika att djupcykla dina batterier - det gör mer skada än nytta i de flesta fall.

iii. "Arenaeffekten".

Arenaeffekten inträffar när du laddar dina batterier. Du kommer att märka att batteriet laddas snabbt i början och sedan går märkbart långsammare när du laddar de sista procenten. Tänk på hur snabbt en arena fylls när dörrarna öppnas - det finns hundratals lediga platser så det är lätt att hitta den du vill ha. Så småningom finns det bara några få lediga platser här och där och människor måste gå runt för att hitta den plats de vill ha och att fylla dessa platser tar längre tid. Samma fenomen gäller vid laddning av batterier. Det är lätt för energi att strömma in och ta upp tomt utrymme i början, men efter en tid när det finns mindre utrymme tillgängligt tar det längre tid för energin att fylla i hålen.

iv. Läs manualen.

Ja, det kan vara en lång läsning, men manualen är det bästa stället att hitta information om vad som är bäst för batteriet i din specifika enhet. Genom att läsa manualen kan du se till att du vidtar åtgärder för att hålla batterierna i gott skick.

SOLENERGI: GOAL ZERO gör det enkelt att ladda din utrustning med solenergi – vi uppfann inte solenergi, vi fulländade den. Några saker att tänka på när du laddar din utrustning med solenergi:

i. Solpaneler lagrar inte ström från solen, de samlar den.

Vi lär dig att SAMLA – LAGRA – ANVÄNDA, vilket är det bästa sättet att använda solenergi för att ladda utrustning. SAMLA solens energi med en solpanel. LAGRA energin i en laddare. ANVÄND laddaren för att driva din utrustning dag och natt. Om du gillar saker och ting utan krusiduller kan du ansluta din utrustning direkt till kopplingsdosan som finns på baksidan av våra NOMAD-solpaneler för att ladda från solen.

ii. Alla solladdningstider är inte skapade lika.

De flesta solpanelstillverkare beräknar sina laddningstider med följande ekvation: Enhetens wattimmar/solpanelens watt = solladdningstid. Så i teorin skulle en 13 watt solpanel ladda en 50wh-laddare på 3,84 timmar ($50/13 = 3,84$) - och det är dessa siffror du hittar i reklammaterial för en solpanel. Men för att standardisera resultaten hos alla tillverkare utförs dessa tester i laboratorier. Sanningen är att under en bra, solig dag så får man cirka 65-85% av solpanelens klassade wattantal, och det är så ingenjörerna på GOAL ZERO beräknar de solladdningstider du ser på våra förpackningar.

iii. Solenergin fungerar även när det är mulet.

Solpaneler använder IR, UV och synliga strålar från solen som kan tränga igenom moln. Även om solpanelens effektivitet minskar i molniga förhållanden kommer du ändå att samla värdefull energi från solen.

iv. Undvik att placera den i skugga och fönster.

Även om du bör vara skuggan under soliga dagar samlar dina solpaneler mer energi när de är helt exponerade för solljus. Fönster har också en tendens att minska effektiviteten. Så placera panelerna utomhus och i starkt solljus.

v. Korrekt vinkling gör underverk.

Att ha solpanelen vinklad mot solen kan dramatiskt öka soleffektiviteten. Ställ upp den och låt modernatur sköta resten.

Garanti & kontakt

BEGRÄNSAD GARANTI

Denna BEGRÄNSADE GARANTI från GOAL ZERO LLC ("GOAL ZERO") garanterar den ursprungliga konsumentköparen att denna GOAL ZERO-produkt kommer att vara fri från defekter i utförande och material under normal konsumentanvändning under den tillämpliga garantiperioden som anges i punkt 2 nedan, med förbehåll för undantagen i punkt 5 nedan. Övanstående bestämmelser anger GOAL ZEROS hela ansvar och ditt enda rättsmedel för eventuella garantibrott, uttryckliga eller underförstådda. GOAL ZERO kommer inte att åta sig, eller tillåta någon person att åta sig, något annat ansvar i samband med försäljningen av GOAL ZERO-produkter.

GARANTIPERIOD

Garantiperioden för GOAL ZERO blybatterier (oavsett om de köps fristående eller som en del av en annan produkt) är 180 dagar.

Garantiperioden för GOAL ZERO litiumbatteribaserade Yeti-produkter och Boulder-solpaneler är två (2) år.

Garantiperioden för alla andra GOAL ZERO-produkter och komponenter är ett (1) år från det datum då den ursprungliga konsumenten genomförde köpet.

Ett kvitto från det ursprungliga konsumentköpet eller annan rimlig dokumentation krävs för att fastställa när garantiperioden börjar. Om du fyllt i GOAL ZEROS produktregistreringsformulär online inom trettio (30) dagar efter att du köpt din produkt, kan denna registrering också fastställa startdatumet för garantiperioden (men garantins täckning är inte villkorad av en sådan registrering).

ÅTGÄRD

GOAL ZERO kommer, efter eget val, att (1) reparera produkten utan kostnad med hjälp av nya eller renoverade reservdelar, eller (2) byta ut produkten mot en produkt som är ny eller som har tillverkats av nya eller användbara begagnade delar och som minst är funktionellt likvärdig med den ursprungliga produkten. En ersättningsprodukt/del har den återstående garantin för den ursprungliga produkten eller nittio (90) dagar från ersättnings- eller reparationsdatumet, beroende på vilket som ger dig den längsta täckningen. När en produkt eller del byts ut blir ersättningsobjektet din egendom och det ersatta objektet blir GOAL ZEROS egendom.

Begränsad till den ursprungliga köparen

Denna garanti kan inte överföras till någon efterföljande ägare av en GOAL ZERO-produkt.

UNDANTAG

Denna begränsade garanti gäller endast hårdvaruprodukter som tillverkats av eller för GOAL ZERO och som kan identifieras med varumärket, handelsnamnet eller logotypen "GOAL ZERO" som är fast på dem. Den begränsade garantin gäller inte för andra produkter än GOAL ZERO-produkter, även om de är förpackade eller säljs tillsammans med GOAL ZERO-produkter. Tillverkare eller leverantörer som inte tillhör GOAL ZERO kan ge sina egna garantier. För konsumenter utanför USA:s sammanhängande 48 stater gäller en garantiperiod på ett (1) år för litiumkraftstationer och Boulder-solpaneler. Reklamationer på litiumkraftstationer och Boulder-paneler från konsumenter utanför de 48 sammanhängande staterna efter den ett (1) år långa garantiperioden kommer att hanteras från fall till fall, i enlighet med lokala bestämmelser.

Denna garanti gäller inte för: (i) skador som orsakats av olyckor, missbruk, felaktig användning, felaktig tillämpning eller produkter som inte tillhör GOAL ZERO; (ii) skador som orsakats av service utförd av någon annan än GOAL ZERO; (iii) en produkt eller en del som har modifierats utan skriftligt tillstånd från GOAL ZERO; (iv) en produkt där GOAL ZEROS serienummer har avlägsnats eller gjorts oläsligt, eller (v) en produkt som köpts via auktionshus online. Denna begränsade garanti gäller inte för battericeller eller produkter som innehåller en battericell om inte battericellen har laddats fullt ut av dig inom sju (7) dagar efter att du har köpt produkten och minst en gång var sjätte månad därefter.

DENNA GARANTI OCH DE ÅTGÄRDER SOM ANGES OVAN ÄR EXKLUSIVA OCH ERSÄTTER ALLA ANDRA GARANTIER, ÅTGÄRDER OCH VILLKOR. VARE SIG DE ÄR MUNTliga ELLER SKRIFTLIGA, UTTRYCKLIGA ELLER UNDERFÖRSTÅDDA. GOAL ZERO FRÅNSÄGER SIG UTTRYCKLIGEN ALLA UNDERFÖRSTÅDDA GARANTIER, INKLUSIVE, UTAN BEGRÄNSNING, GARANTIER FÖR SÄLJBARHET OCH LÄMPLIGHET FÖR ETT VISST ÄNDAMÅL, OM GOAL ZERO INTE LAGLIGEN KAN FRÅNSÄGA SIG UNDERFÖRSTÅDDA GARANTIER ENLIGT DENNA BEGRÄNSADE GARANTI, ÄR ALLA SÅDANA GARANTIER, INKLUSIVE GARANTIER OM SÄLJBARHET OCH LÄMPLIGHET FÖR ETT VISST ÄNDAMÅL, BEGRÄNSADE TILL DEN TID SOM DENNA GARANTI GÄLLER. Ingen GOAL ZERO-återförsäljare, agent eller anställd är auktoriserad att göra någon ändring, förlängning eller tillägg till denna garanti. GOAL ZERO KAN UNDER INGA OMSTÄNDIGHETER HÅLLAS ANSVARIGT FÖR DIREKTA, SÄRSKILDA, FÖLJD- ELLER TILLFÄLLIGA SKADOR SOM UPPSTÄR TILL FÖLJD AV ANVÄNDNING ELLER FUNKTIONSSTÖRNINGAR HOS NÅGON GOAL ZERO PRODUKT, ELLER TILL FÖLJD AV NÅGOT GARANTIBROTT, INKLUSIVE SKADOR PÅ ANDRA ENHETER. UNDER INGA OMSTÄNDIGHETER KOMMER GOAL ZEROS ANSVAR FÖR NÅGOT ANSPRÅK, VARE SIG I KONTRAKT, GARANTI, SKADESTÄND (INKLUSIVE VÄRDSLÖSHET OCH STRIKT ANSVAR), ELLER ENLIGT NÅGON ANNAN ANSVARSTEORI, ATT ÖVERSTIGA DET BELOPP SOM DU BETALAT FÖR GOAL ZERO PRODUKTEN. Vissa stater tillåter inte begränsningar av hur länge en underförstådd garanti varar, så ovanstående begränsning kanske inte gäller för dig. Denna garanti ger dig specifika juridiska rättigheter, och du kan också ha andra rättigheter som varierar från stat till stat.

HUR KAN JAG FÅ GARANTISERVICE?

För att få garantiservice måste du kontakta vårt kundtjänstteam via telefon på (888) 794-6250, eller via e-post support@goalzero.com. Om vårt kundtjänstteam fastställer att detta är ett garantiärende kommer de att ge dig ett auktoriseringsnummer för returer ("RMA"). Du måste paketera produkten på rätt sätt, tydligt markera RMA-numret på förpackningen och inkludera bevis på ditt inköpsdatum med produkten. Du måste sedan skicka produkten med post eller fraktföretag, där fraktkostnaderna betalas av dig, till GOAL ZERO, 675 West 14600 South, Bluffdale, Utah, USA 84065. Vi kommer att behandla din retur och skicka din reparerade produkt eller ersättningsprodukt till dig på vår bekostnad för produkter som skickas till platser i Nordamerika. För produkter som köpts eller skickats utanför Nordamerika, vänligen kontakta den lokala distributören från vilken du köpte produkten, eller skicka e-post till support@goalzero.com för att få ytterligare distributörsinformation.



2 YEAR WARRANTY

GOAL ZERO HEADQUARTERS

675 West 14600 South
Bluffdale, UT 84065
1-888-794-6250
Designed in the U.S.A.
Made in China

Goal Zero Yeti is a trademark of Goal Zero.

This equipment has been tested and found to comply with the limits for a Class B digital device, pursuant to part 15 of the FCC Rules. These limits are designed to provide reasonable protection against harmful interference in a residential installation. This equipment generates, uses and can radiate radio frequency energy and, if not installed and used in accordance with the instructions, may cause harmful interference to radio communications. However, there is no guarantee that interference will not occur in a particular installation. If this equipment does cause harmful interference to radio or television reception, which can be determined by turning the equipment off and on, the user is encouraged to try to correct the interference by one or more of the following measures:

- Reorient or relocate the receiving antenna.
- Increase the separation between the equipment and receiver.
- Connect the equipment into an outlet on a circuit different from that to which the receiver is connected.
- Consult the dealer or an experienced radio/TV technician for help.

This device complies with part 15 of the FCC Rules. Operation is subject to the following two conditions: (1) This device may not cause harmful interference, and (2) this device must accept any interference received, including interference that may cause undesired operation.